





Reciprocating Air Compressors Models TS4, TS5

Owner's Manual with Parts Lists

- EN Owner's Manual with Parts Lists
- ES Manual del propietario con la lista de piezas
- FR Manuel du propriétaire avec liste des pièces

PRINT LANGUAGE	
ENGLISH	
SPANISH	
FRENCH	



Save These Instructions



CONTENTS

SAFETY	3	OIL CONSUMPTION CHECK	8
GENERAL SAFETY PRECAUTIONS	3	MAINTENANCE	9
RECEIPT & INSPECTION	4	FILTER INSPECTION & CLEANING	10
INSTALLATION	5	OIL CHANGE	10
SELECTING A LOCATION	5	BELT ADJUSTMENT	10
AMBIENT TEMPERATURE CONSIDERATIONS	5	TANK INSPECTION	10
HUMID AREAS	5	TROUBLESHOOTING	11
NOISE CONSIDERATIONS	5	DIAGRAMS & TABLES	13
MOUNTING	5	ELECTRICAL WIRING DIAGRAMS	14
TYPICAL PERMANENT MOUNTING (CUSTOMER SUPPLIED HARDWARE)	5	SINGLE PHASE WIRING	14
INSTALLING REMOTE AIR INLET PIPING	5	THREE PHASE WIRING	15
TYPICAL REMOTE AIR INLET PIPING	5		
INSTALLING DISCHARGE PIPING	5		
GENERAL REQUIREMENTS	6		
CONDENSATE DISCHARGE PIPING	6		
INSTALLING ELECTRICAL WIRING	6		
GENERAL	6		
WIRE SIZE	6		
MAGNETIC STARTER	6		
FUSES	6		
PRESSURE SWITCH	6		
COMPRESSOR LUBRICATION	7		
SYNTHETIC COMPRESSOR LUBRICANT	7		
ALTERNATE LUBRICANTS	7		
FILLING PROCEDURES:	7		
LOW OIL LEVEL SWITCH	7		
OPERATION	8		
START-UP	8		
TYPICAL PRESSURE SWITCH LEVER (IF EQUIPPED)	8		
TYPICAL CONTROL PANEL SWITCH (IF EQUIPPED)	8		
TYPICAL SERVICE VALVE (A = OPEN, B = CLOSED)	8		

SAFETY

**DANGER**

Indicates an imminently hazardous situation which, if not avoided, will result in death or serious injury.

**WARNING**

Indicates a potentially hazardous situation which, if not avoided, could result in death or serious injury.

**CAUTION**

Indicates a potentially hazardous situation which, if not avoided, may result in minor or moderate injury or property damage.

NOTICE

Indicates information or a company policy that relates directly or indirectly to the safety of personnel or protection of property.

■ GENERAL SAFETY PRECAUTIONS
**DANGER**

Intake air can contain carbon monoxide or other contaminants. Will cause serious injury or death. Ingersoll Rand air compressors are not designed, intended or approved for breathing air. Compressed air should not be used for breathing air applications unless treated in accordance with all applicable codes and regulations.

**WARNING**

A hazardous voltage can cause serious injury or death. Disconnect power and bleed pressure from the tank before servicing. Lockout/tagout machine. Compressor must be connected to properly grounded circuit. See grounding instructions in manual. Do not operate compressor in wet conditions. Store indoors.

Moving parts. Can cause serious injury. Do not operate with guards removed. Machine may start automatically. Disconnect power before servicing. Lockout/tagout machine.

Hot surfaces. Can cause serious injury. Do not touch. Allow to cool before servicing. Do not touch hot compressor or tubing.

High pressure air. Bypassing, modifying or removing safety/relief valves can cause serious injury or death. Do not bypass, modify or remove safety/relief valves. Do not direct air stream at body. Rusted tanks can cause explosion and severe injury or death. Drain tank daily or after each use. Drain valve located at bottom of tank.

**CAUTION**

A caution risk of bursting. Use only suitable air handling parts acceptable for pressure of not less than the maximum allowable working pressure of the machine.

RECEIPT & INSPECTION

Ensure adequate lifting equipment is available for unloading and moving the compressor to the installation site.

NOTICE

Lifting equipment must be properly rated for the weight of the unit.

⚠ CAUTION

Lift the compressor by the shipping skid only. Do not use the motor lifting eye to lift the entire compressor. The motor lifting eye is for removing the motor from the compressor only.

⚠ CAUTION

Do not work on or walk under the compressor while it is suspended.

Use suitable lifting equipment (i.e. forklift) to lift and transport the compressor to the installation site. Ensure the lifting equipment, straps, etc. are capable of supporting the weight of the unit.

Lifting Equipment and Straps

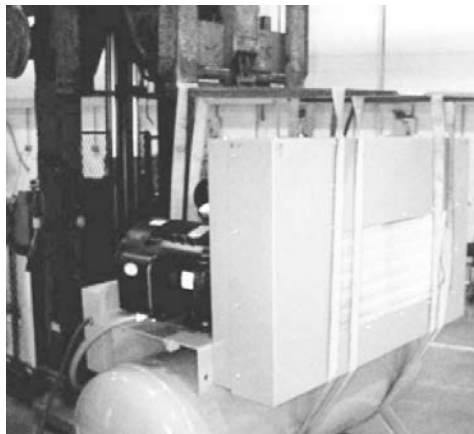

Before signing the delivery receipt, inspect for damage and missing parts. If damage or missing parts are apparent, make the appropriate notation on the delivery receipt, then sign the receipt. Immediately contact the carrier for an inspection.

All material must be held in the receiving location for the carrier's inspection.

Delivery receipts that have been signed without a notation of damage or missing parts are considered to be delivered "clear." Subsequent claims are then considered to be concealed damage claims. Settle damage claims directly with the transportation company.

If you discover damage after receiving the compressor (concealed damage), the carrier must be notified within 15 days of receipt and an inspection must be requested by telephone with confirmation in writing. On concealed damage claims, the burden of establishing that the compressor was damaged in transit reverts back to the claimant.

Read the unit nameplate to verify it is the model ordered, and read the motor nameplate to verify it is compatible with your electrical conditions. Make sure electrical enclosures and components are appropriate for the installation environment.

INSTALLATION

■ SELECTING A LOCATION

For most electric motor units, select a relatively clean and dry well-lighted indoor area with plenty of space for proper ventilation, cooling air flow and accessibility. Provide 1,000 cubic feet of fresh air per 5 horsepower. Locate the unit at least 15 inches (38 cm) from walls, and make sure the main power supply is clearly identified and accessible.

Unless the electrical components of the unit are specially protected for outdoor use, do not install an electric motor unit outdoors or in an area that will expose the electrical components to rain, snow or sources of appreciable moisture.

WARNING

The electric drain valve incorporates arcing or sparking parts, such as snap switches, receptacles and the like that tend to produce arcs or sparks and, therefore, when located in a garage, the compressor should be in a room or enclosure provided for the purpose, or the electric drain valve should be 18 inches (457 mm) or more above the floor.

■ AMBIENT TEMPERATURE CONSIDERATIONS

Ideal operating temperatures are between 32°F and 100°F (0°C and 37.8°C). If temperatures consistently drop below 32°F (0°C), install the compressor in a heated area. If this is not possible, you must protect safety/relief valves and drain valves from freezing. If temperatures are consistently below 40°F (4.4°C), consider installing an external crankcase heater kit, especially if the compressor has difficulty starting.

CAUTION

Never operate the compressor in temperatures below 20°F (6.6°C) or above 104°F (40°C).

■ HUMID AREAS

In frequently humid areas, moisture may form in the pump and produce sludge in the lubricant, causing running parts to wear out prematurely. Excessive moisture is especially likely to occur if the unit is located in an unheated area that is subject to large temperature changes.

Two signs of excessive humidity are external condensation on the pump when it cools down and a "milky" appearance in petroleum lubricant.

You may be able to prevent moisture from forming in the pump by increasing ventilation, operating for longer intervals or installing an external crankcase heater kit.

■ NOISE CONSIDERATIONS

Consult local officials for information regarding acceptable noise levels in your area. To reduce excessive noise, use vibration isolator pads or intake silencers, relocate the unit or construct total enclosures or baffle walls.

■ MOUNTING

WARNING

Remove the unit from the skid before mounting.

Bolt the unit to a firm, level foundation (such as a concrete floor). Do not bolt uneven feet tightly to the foundation, as this will cause excessive stress on the receiver tank. Use metal shims under the "short" feet if necessary.

■ TYPICAL PERMANENT MOUNTING (CUSTOMER SUPPLIED HARDWARE)

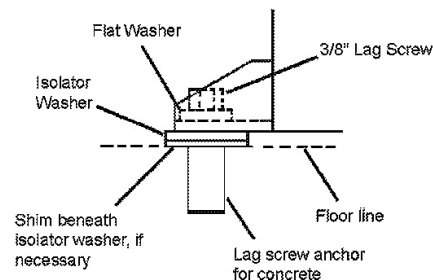

■ INSTALLING REMOTE AIR INLET PIPING

CAUTION

Do not operate the unit without air inlet filtration.

If the air around the unit is relatively free of dirt, install the air inlet filter at the inlet connection at the pump. If the air is dirty, pipe the filter to a source of clean air. Use PVC plastic tubes for remote inlet piping. Do not use black pipe or galvanized pipe, as these promote sweating and rust. Consider installing an in-line type filter for ease of cleaning and replacement. Make the line as short and direct as possible and as large, or larger, than the diameter of the inlet connection on the pump. Do not install piping with a diameter lower than that of the pump intake.

Increase the pipe diameter one size for every 10 feet (3 m) of length or every 90° bend. Make sure the piping is adequately braced.

If you pipe the filter outdoors, cover it with a hood to prevent the entrance of rain or snow.

Heavy duty filter elements and filtration equipment are available for fine airborne dust, such as cement and rock dust.

■ TYPICAL REMOTE AIR INLET PIPING

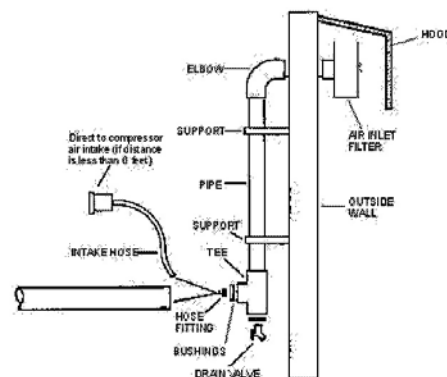

■ INSTALLING DISCHARGE PIPING

WARNING

Do not use plastic pipe, soldered copper fittings, rubber hose, or lead-tin soldered joints anywhere in the compressed air system.

CAUTION

If you will be using synthetic compressor lubricant, all downstream piping material and system components must be compatible. Refer to the following material compatibility list. If there are incompatible materials present in your system, or if there are materials not included in the list, contact Ingersoll Rand for recommendations.

SYNTHETIC COMPRESSOR LUBRICANT MATERIAL COMPATIBILITY LIST

SUITABLE :

FKM (Fluoroclastomer), PTFE, Epoxy (Glass Filled), Oil Resistant Alkyd, Fluorosilicone, Fluorocarbon, Polysulfide, 2-Component Urethane, Nylon, POM (Polyoxymethylene/Polyacetal), High Nitrile Rubber (Buna N. NBR more than 36% Acrylonitrile), Polyurethane, Polyethylene, Epichlorohydrin, Polyacrylate, Melamine, Polypropylene, Baked Phenolics, Epoxy, Modified Alkyds (® indicates trademark of DuPont Corporation).

NOT RECOMMENDED :

Neoprene, Natural Rubber, SBR Rubber, Acrylic Paint, Lacquer, Varnish, Polystyrene, PVC, ABS, Polycarbonate, Cellulose Acetate, Low Nitrile Rubber (Buna N. NBR less than 36% Acrylonitrile), EPDM, Ethylene Vinyl Acetate, Latex, EPR, Acrylics, Phenoxy, Polysulfones, Styrene Acrylonitrile (San), Butyl.

NOTICE

All compressed air systems generate condensate which accumulates in any drain point (e.g. tanks, filters, drip legs, aftercoolers, dryers). This condensate contains lubricating oil and/or substances which may be regulated and must be disposed of in accordance with local, state, and federal laws and regulations.

GENERAL REQUIREMENTS

The piping, fittings, air receiver tank, etc. must be certified safe for at least the maximum working pressure of the unit. Use hard-welded or threaded steel or copper pipes and cast iron fittings that are certified safe for the unit's discharge pressure and temperature. DO NOT USE PVC PLASTIC IN THE COMPRESSED AIR DISCHARGE LINE. Use pipe thread sealant on all threads, and make up joints tightly to prevent air leaks.

CONDENSATE DISCHARGE PIPING

If installing a condensate discharge line, the piping must be at least one size larger than the connection, as short and direct as possible, secured tightly and routed to a suitable drain point or waste container. Condensate must be disposed of in accordance with local, state, and federal laws and regulations.

WARNING

If an aftercooler, check valve, block valve, or any other restriction is added to the compressor discharge, install a properly-sized ASME approved safety/relief valve between the compressor discharge and the restriction.

INSTALLING ELECTRICAL WIRING

WARNING

Electrical installation and service should be performed by a qualified electrician who is familiar with all applicable local, state and federal laws and regulations.

GENERAL

The motor rating, as shown on the motor nameplate, and the power supply must have compatible voltage, phase and hertz characteristics.

WIRE SIZE

The electrical wiring between the power supply and electric motor varies according to motor horsepower and other factors. Install adequately sized power leads to protect against excessive voltage drop during start-up. Refer to the National Electric Code (NEC) for information on selecting the proper wire size and securing electrical connections. If you connect additional electrical equipment to the same circuit, consider the total electrical load when selecting the proper wire size. DO NOT USE UNDERSIZE WIRE.

If wire size information is not available, the wire sizes shown in the following wire selection chart can be used as a safe guide, if the distance does not exceed 50 feet (15.3 m). For longer distances, consult and electrical contractor or the local electric company for recommendations.

MOTOR HP	SINGLE PHASE		THREE PHASE			
	115V	230V	200V	230V	460V	575V
5	4 (6)	8 (10)	10 (12)	12 (14)	14 (16)	14 (16)

Wire sizes shown in AWG (SWG):

- AWG = American Wire Gauge
- SWG = British Imperial Standard Wire Gauge

MAGNETIC STARTER

If the motor installed on your unit has a motor reset button, it does not require a magnetic starter. If the motor does not have this button and the unit does not have a factory-installed starter, install a magnetic starter with thermal overload protection. Follow the manufacturer's instructions for installation. Ingersoll Rand cannot accept responsibility for damages arising from failure to provide adequate motor protection.

FUSES

Refer to the NEC to determine the proper fuse or circuit breaker rating required. When selecting fuses, remember the momentary starting current of an electric motor is greater than its full load current. Time-delay or "slow-blow" fuses are recommended.

PRESSURE SWITCH

On units without a factory-installed pressure switch, wire a pressure switch in accordance with the appropriate wiring schematic in the DIAGRAMS section of this manual. Mount the pressure switch in accordance with the manufacturer's recommendations. The connecting line to the receiver tank must be as short and direct as possible, and certified safe for at least the maximum working pressure of the unit.

■ COMPRESSOR LUBRICATION

⚠ CAUTION

Do not operate without lubricant or with inadequate lubricant. Ingersoll Rand is not responsible for compressor failure caused by inadequate lubrication.

■ SYNTHETIC COMPRESSOR LUBRICANT

Ingersoll Rand recommends All Season Select synthetic lubricant from start-up. See the WARRANTY for extended warranty information.

■ ALTERNATE LUBRICANTS

You may use XL-300 or a comparable petroleum-based lubricant that is premium quality, does not contain detergents, contains only anti-rust, anti-oxidation, and anti-foam agents as additives, has a flashpoint of 440°F (227°C) or higher, and has an auto-ignition point of 650°F (343°C) or higher.

See the petroleum lubricant viscosity table below. The table is intended as a general guide only. Heavy duty operating conditions require heavier viscosities. Refer specific operating conditions to Ingersoll Rand for recommendations.

Temperature Around Compressor		Viscosity at 100°F (37.8 °C)		Viscosity Grade	
°F	°C	SUS	Centistokes	ISO	SAE
< 40	< 4.4	150	32	32	10
40-80	4.4-26.7	500	110	100	30
80-125	26.7-51.0	750	165	150	40

If you use a petroleum-based compressor lubricant at start-up and decide to convert to All Season Select later on, the pump must be decarbonized and flushed before conversion. Contact Ingersoll Rand for more information.

■ FILLING PROCEDURES:

1. Unscrew and remove the oil fill plug.
2. Fill the crankcase with lubricant.
3. Replace the oil fill plug HAND TIGHT ONLY.

⚠ CAUTION

Do not remove the oil fill plug while the compressor is running.

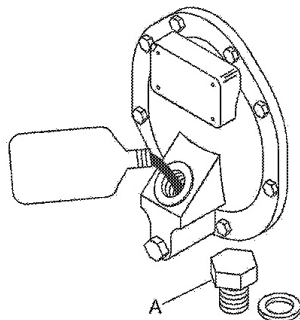

MODEL	CAPACITY
TS4 & TS5	40 OZ (1.2 L)

Use one of the following methods illustrated to determine when the crankcase is full.

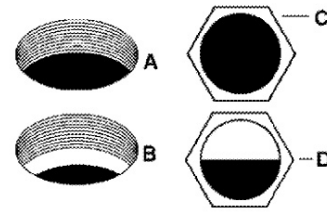

- **A = FULL level at bottom thread of oil fill opening on units without sight glass.**
- **B = ADD level below bottom thread of oil fill opening on units without sight glass.**
- **C = FULL level on units with sight glass.**
- **D = ADD level on units with sight glass.**

■ LOW OIL LEVEL SWITCH

A float activated low oil level switch may be installed to protect your unit against damage due to insufficient compressor oil level. Low oil level in the compressor crankcase causes the switch contacts to open, thus shutting the unit down until the proper oil level has been restored.

Proper protection against low oil level depends on proper adjustment of the low oil level switch. During the initial run, stop the unit and drain one quart of oil from the compressor crankcase into a suitable clean container. Listen for the switch to click or check the switch with a continuity tester.

The float sometimes gets cocked or stuck during shipping. If the float is cocked or stuck, open the disconnect switch, drain the remaining oil, remove the crankcase cover and then free the float. Reassemble and then reuse the same oil.

NOTICE

If the float is cocked in the low position, the unit cannot start.

OPERATION

■ START-UP

The Pressure Switch is Pre-set at the required pressure. The range and differential settings ARE NOT adjustable. The Pressure Switch should not be tampered with in any way and no attempt should be made to adjust the pressure settings as this could damage the Switch to the point of failure and/or void any warranty for the Pressure Switch.

1. Close the service valve.
2. Release any remaining tank pressure by slowly opening the manual drain valve.
3. Close the manual drain valve and apply power to the compressor. If the pressure switch is equipped with an "ON/ AUTO-OFF" lever, flip the switch to the "ON/AUTO" position. If the unit is equipped with a control panel "ON/OFF" switch, move the switch to the "ON" position

■ TYPICAL PRESSURE SWITCH LEVER (IF EQUIPPED)

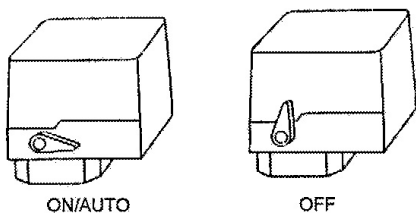

■ TYPICAL CONTROL PANEL SWITCH (IF EQUIPPED)

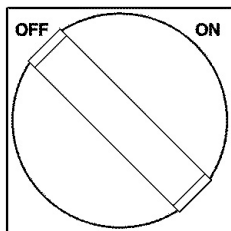

4. Slowly open the service valve.

■ TYPICAL SERVICE VALVE (A = OPEN, B = CLOSED)

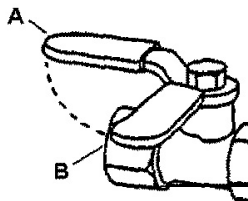

■ OIL CONSUMPTION CHECK

A rule of thumb in determining a "passing grade" for oil consumption is to consider consumption at or above 50 horsepower-hours per ounce to be acceptable. The formula is as follows:

$$\frac{\text{Horsepower X Hours of Operation}}{\text{Ounces of Oil Used}} = \text{Horsepower Hours per Ounce}$$

To apply this formula, consider the size of the machine. In the following example, a 5 horsepower compressor uses 2 ounces of oil every 20 hours of operation.

$$\frac{5 \text{ Horsepower X } 20 \text{ Hours of Operation}}{2 \text{ Ounces of Oil Used}} = 50 \text{ Horsepower Hours per Ounce}$$

The compressor in the example passes the oil consumption test.

NOTICE

New or rebuilt compressor pumps will discharge higher than normal amounts of oil until the piston rings are seated (approximately 100 operating hours).

⚠ CAUTION

Unusual noise or vibration indicates a problem. Do not continue to operate until you identify and correct the source of the problem.

NOTICE

Ensure the direction of rotation is correct per the arrow on the motor. If the rotation is incorrect on three-phase units, interchange any two of the three leads.

MAINTENANCE

⚠ WARNING

Before performing maintenance, release air pressure from the system and disconnect, lock and tag the main power supply.

NOTICE

All compressed air systems contain maintenance parts (e.g. lubricating oil, filters, separators) which are periodically replaced. These used parts may be, or may contain, substances that are regulated and must be disposed of in accordance with local, state, and federal laws and regulations.

NOTICE

Take note of the positions and locations of parts during disassembly to make reassembly easier. The assembly sequences and parts illustrated may differ for your particular unit.

NOTICE

Any service operations not explained in this manual should be performed by an authorized service representative.

NOTICE

The following maintenance schedule has been developed for typical applications. Maintenance intervals should be shortened in harsher environments.

MAINTENANCE SCHEDULE	
Daily or Before Each Operation	Check for oil leaks
	Check lubricant level. Fill as needed.
	Test drain valve for proper operation. Clean if needed.
	Drain receiver tank condensate (if automatic draining device is not provided). Open manual drain valve and collect and dispose of condensate accordingly.
	Check for unusual noise and vibration.
	Ensure beltguards and covers are securely in place.
Weekly	Ensure area around compressor is free from rags, tools, debris, and flammable or explosive materials.
	Observe operation of safety/relief valves while the compressor is running. Replace safety/relief valves that do not operate freely.
Monthly	Inspect air filter element(s). Clean if necessary.
	Inspect for air leaks. Squirt soapy water around joints during compressor operation and watch for bubbles.
	Clean drain valve.
	Check tightness of screws and bolts.
	Tighten as needed.
3/500 "	Inspect drive belts. Adjust if necessary.
	Clean exterior.
	Change petroleum lubricant while crankcase is warm.
	Drain compressor oil and clean oil sight glass.
12/2000 "	Replace filter element.
	Change synthetic lubricant while crankcase is warm.
" indicates months/operating hours, whichever occurs first.	

■ FILTER INSPECTION & CLEANING

1. Unscrew and remove the wing nut (A) securing the filter housing (B) to its base (C).
2. Remove the filter housing and withdraw the old filter element (D). Clean the element with a jet of air or vacuum.
3. Replace the filter element and housing, securing it in place with the wing nut previously removed.

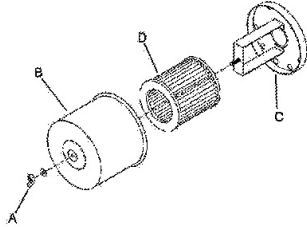

■ OIL CHANGE

1. Remove the oil drain plug (A) and allow the lubricant to drain into a suitable container.

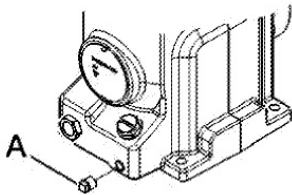

2. Replace the oil drain plug.
3. Follow the filling procedures in OPERATION section.

■ BELT ADJUSTMENT

• CHECKING BELT TENSION

Check belt tension should be occasionally, especially if looseness is suspected. New belts must also be properly tensioned upon installation.

• TENSIONING BELTS

Belt tensioning can be achieved by loosening the motor anchor screws, pushing the motor away from the pump, and retightening the motor anchor screws. The motor can be easily moved by placing a prying tool beneath it. A commercially available spreader or other belt tensioning device can also be helpful.

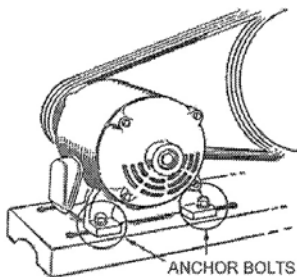

Follow the procedures outlined below to correctly set and measure belt tension. Refer to the following illustration for a visual representation.

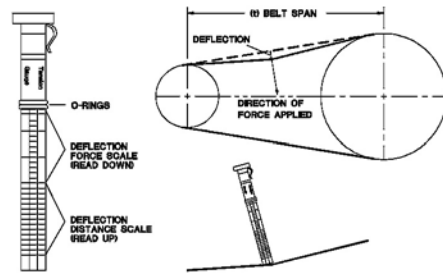

1. Lay a straight edge across the top outer surface of the belt drive from pulley to sheave.
2. At the center of the span, perpendicular to the belt, apply pressure to the outer surface of the belt with a tension gauge. Force the belt to the deflection indicated in the BELT TENSION TABLE in the DIAGRAMS & TABLES section. Compare the reading on the tension gauge to the table.

Ensure the pulley and sheave are properly aligned and the motor anchor screws are adequately retightened prior to restarting the compressor.

⚠ CAUTION

Improper pulley/sheave alignment and belt tension can result in motor overload, excessive vibration, and premature belt and/or bearing failure.

To prevent these problems from occurring, ensure the pulley and sheave are aligned and belt tension is satisfactory after installing new belts or tensioning existing belts.

■ TANK INSPECTION

The life of an air receiver tank is dependent upon several factors including, but not limited to, operating conditions, ambient environments, and the level of maintenance. The exact effect of these factors on tank life is difficult to predict; therefore, Ingersoll-Rand recommends that you schedule a certified tank inspection within the first five years of compressor service. To arrange a tank inspection, contact **Ingersoll Rand**.

If the tank has not been inspected within the first 10 years of compressor service, the receiver must be taken out of service until it has passed inspection. Tanks that fail to meet requirements must be replaced.

⚠ WARNING

Failure to replace a rusted air receiver tank could result in air receiver tank rupture or explosion, which could cause substantial property damage, severe personal injury, or death. Never modify or repair tank. Obtain replacement from service center.

TROUBLESHOOTING

PROBLEM	CHECK POINT		
Abnormal piston, ring or cylinder wear	4, 8, 9, 19, 25, 33	5	Air leaks in air discharge piping. Check tubing and connections. Tighten joints or replace as required.
Air delivery drops off	1, 6, 15, 16, 18, 19, 26	6	Lubricant viscosity too high. Drain existing lubricant and refill with proper lubricant.
Automatic drain valve leaks or does not drain automatically	16	7	Lubricant level too high. Drain excess lubricant.
Broken intercooler or aftercooler tubes	33	8	Lubricant level too low. Add lubricant to crankcase to proper level.
Compressor does not come up to speed	2, 6, 12, 15, 21	9	Detergent type lubricant being used. Drain existing lubricant and refill with proper lubricant.
Compressor is slow to come up to speed	24, 30, 31	10	Extremely light duty cycles. Run compressor for longer duty cycles.
Compressor runs excessively hot	3, 14, 15, 22		Compressor located in damp or humid location. Relocate compressor or install crankcase heater kit.
Compressor will not unload when stopped	30	12	Improper line voltage. Check line voltage and upgrade lines as required. Contact electrician.
Excessive noise during operation	2, 6, 15, 16, 24		Wiring or electric service panel too small. Install properly sized wire or service box. Contact electrician.
Excessive starting and stopping	5, 16, 29, 34		Poor contact on motor terminals or starter connections. Ensure good contact on motor terminals or starter connections.
Knocks or rattles	2, 15, 17, 19, 20, 21		Improper starter overload heaters. Install proper starter overload heaters. Contact electrician.
Lights flicker or dim when running	12, 13	13	Poor power regulation (unbalanced line). Contact power company.
Moisture in crankcase or "milky" appearance in petroleum lubricant or rusting in cylinders	9, 10	14	Drive belts too tight or misaligned. Adjust belts to proper tension and alignment.
Motor overload trips or draws excessive current	5, 6, 12, 13, 14, 15, 16, 19, 20, 21, 31	15	Compressor valves leaky, broken, carbonized or loose. Inspect valves. Clean or replace as required. Install Valve/Gasket Step Saver Kit.
Oil in discharge air (oil pumping)	4, 7, 9, 18, 19, 23, 32	16	Automatic drain valve clogged, leaking or defective. Inspect valve and clean, repair or replace as required.
Oil leaking from shaft seal	23	17	Carbon build-up on top of piston(s). Clean piston(s). Repair or replace as required.
Safety/relief valve "pops"	1, 5, 26, 27	18	Piston rings damaged or worn (broken, rough or scratched). Install Ring/Gasket Step Saver Kit.
High interstage pressure	27		Excessive end gap or side clearance. Adjust piston rings.
Low interstage pressure	28		Piston rings not seated, are stuck in grooves or end gaps not staggered.
Motor will not start	12		
Oil Leaks	35		

CHECK POINT	POSSIBLE CAUSE	POSSIBLE SOLUTION
1	Clogged or dirty inlet and/or discharge line filter.	Clean or replace.
2	Loose beltwheel or motor pulley, excessive end play in motor tension and shaft or loose drive belts.	Check beltwheel, motor pulley, crankshaft, drive belt alignment. Repair or replace as required.
3	Inadequate ventilation around beltwheel.	Relocate compressor for better air flow.
4	Lubricant viscosity too low.	Drain existing lubricant and refill with proper lubricant.

19	Cylinder(s) or piston(s) scratched, worn or scored	Repair or replace as required.	32	Worn cylinder finish.	Deglaze cylinder with 180 grit flex-hone.
20	Connecting rod, piston pin or bearings worn or scored. Loose bearing spacer on crankshaft.	Inspect all. Repair or replace as required. Install Bearing/ Connecting Rod Step Saver Kit.	33	Beltwheel out of balance, tubes not braced or secured, wrong pulley speed.	Check vibration level, change pulley or beltwheel if required, tighten tube clamps.
21	Defective ball bearings on crankshaft or motor shaft.	Inspect bearings and replace if required. Install Bearing/ Connecting Rod Step Saver Kit.	34	Excessive condensate in receiver tank.	Drain receiver tank with manual drain valve or install automatic drain valve.
22	Wrong beltwheel direction of rotation.	Check motor wiring for proper connections. Reverse two leads on three-phase motors.	35	Loose fittings/elbows/ connectors.	Re-torque fittings per specified torque requirements.
23	Crankshaft seal worn or crankshaft scored.	Replace seal. Install shaft sleeve if required. Install Bearing/ Connecting Rod Step Saver Kit.			
24	Leaking check valve or check valve seat blown out.	Replace check valve.			
25	Extremely dusty atmosphere.	Install remote air inlet piping and route to source of cleaner air. Install more effective filtration.			
26	Defective safety/relief valve.	Replace.			
27	High pressure inlet valve leaking.	Inspect, clean or repair as required.			
28	Low pressure discharge valve leaking.	Inspect, clean or repair as required.			
29	Post Discharge Air Leak.	Check downstream lines and tools for air leaks.			
30	Pressure switch unloader leaks or does not work.	Realign stem or replace.			
31	Ambient temperature too low.	Install crankcase heater kit. Convert to All Season Select lubricant. Relocate compressor to warmer environment.			

DIAGRAMS & TABLES

FASTENER TORQUE TABLE	
FASTENER LOCATION	TORQUE
Valve Assembly	5 FT. LB (6.8 NM)
End Cover Assy	102-106 IN. LB. (11.5-12 NM)
Connecting Rod	16-18 FT. LB. (22-24.5 NM)
Head Bolt	21-23 FT. LB. (28.5-31 NM)
Cylinder Flange	21-23 FT. LB. (28.5-31 NM)
Beltwheel	21-23 FT. LB. (28.5-31 NM)
Low Oil Level Switch Baffle	102-106 IN. LB. (11.5-12 NM)

BELT TENSION TABLE			
MODEL	DEFLECTION IN.	MIN. LBS TENSION	MAX. LBS TENSION
TS4 & TS5 (5 HP)	.25	4.9	7.1

■ ELECTRICAL WIRING DIAGRAMS

■ SINGLE PHASE WIRING

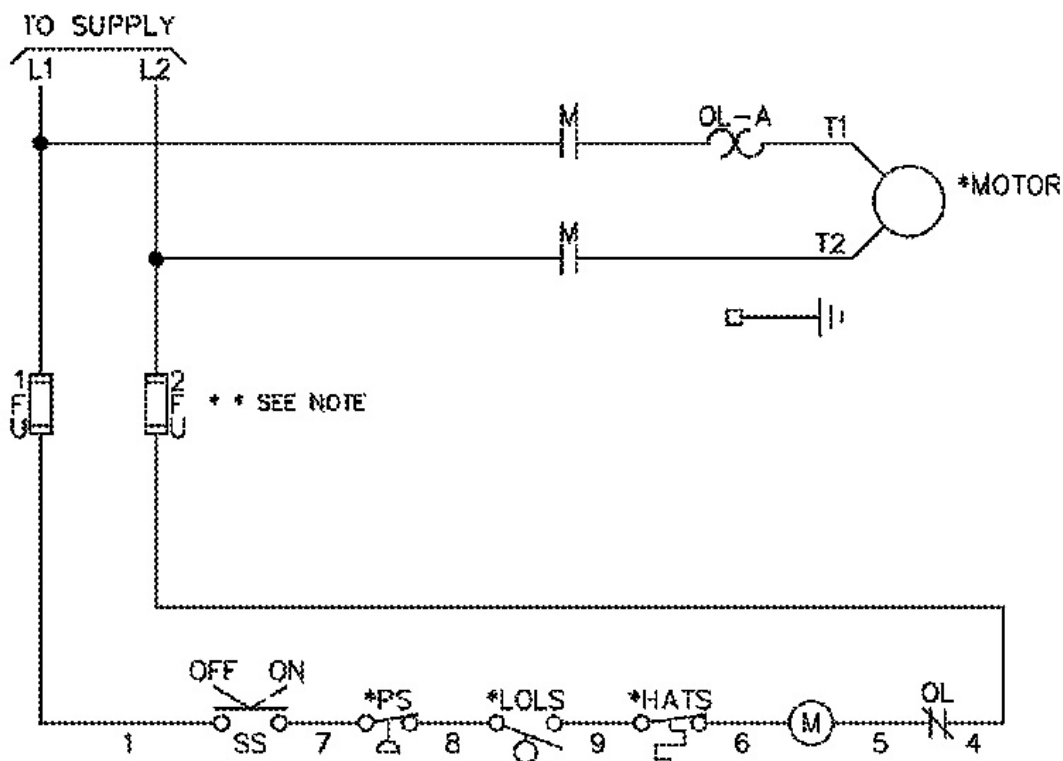

A	To supply
C	Wiring for optional electric drain valve
EDV	Electric drain valve
T	Supply Line Terminal
L	Load Terminal
FU	Control Circuit Fuse
HATS	High Air Temperature Switch (#)
LOLS	Low Oil Level Switch (#)
M	Motor Starter Coil
OL	Motor Starter Overload
PS	Pressure Switch
SS	Selector Switch (#)
*	Alternate wiring for converting 3 phase starter to 1 phase application
(#)= if provided	

■ THREE PHASE WIRING

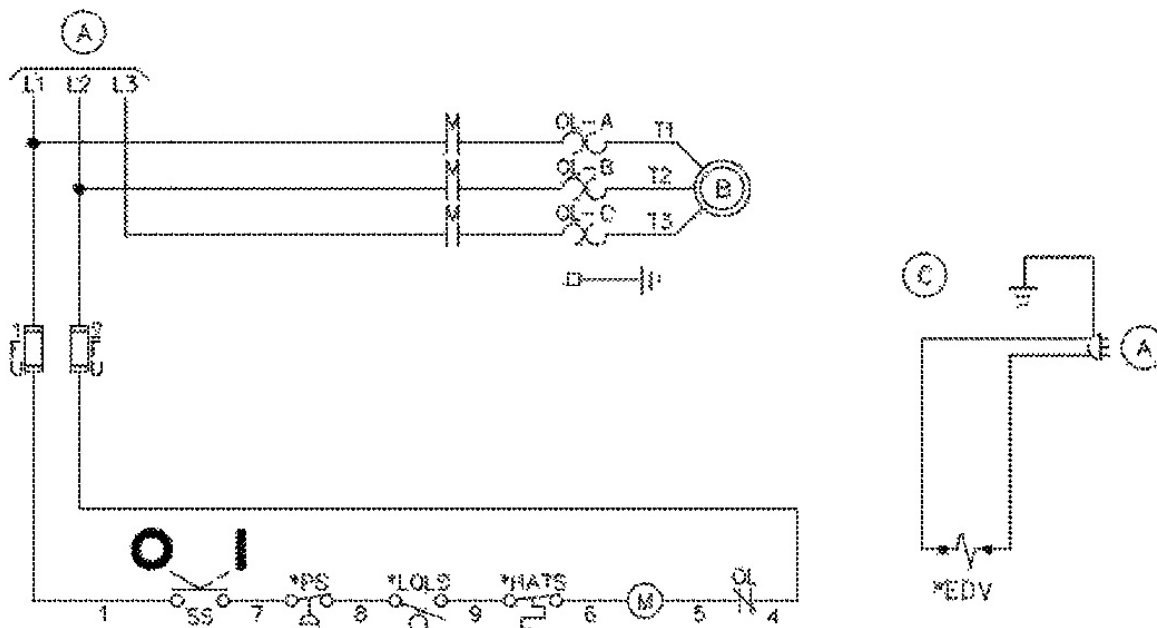

<p>The diagram shows a terminal block with four terminals: L1, L2, L3, and Ground. An arrow labeled 'To Power Supply' points to the top of the block. An arrow labeled 'Starter' points to the L1, L2, and L3 terminals. The Ground terminal is connected to a ground symbol.</p>	<p style="text-align: center;">NOTICE</p> <p>On units requiring a starter, connect line power to the starter. Do not connect line power to the pressure switch.</p> <ul style="list-style-type: none"> • Connect ground wire to ground lug. • L3 used for 3-phase motors & starters only.
---	---

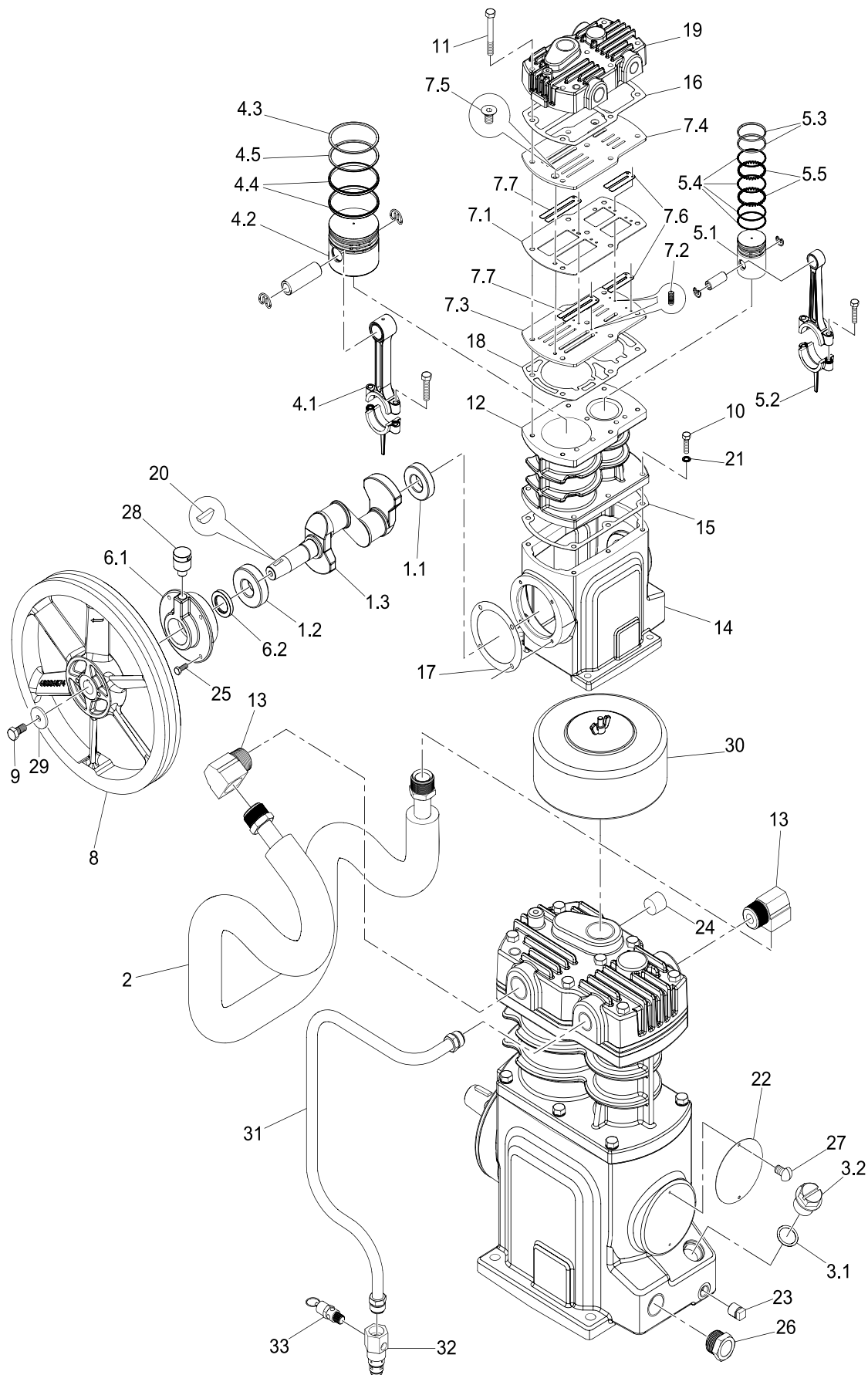

	ITEM	CCN	QTY	DESCRIPTION
	1	97334155	1	CRANKSHAFT ASSEMBLY
◆ ○	1.1	95200630	1	BEARING
◆ ○	1.2	95213914	1	BEARING
	1.3	97333462	1	CRANKSHAFT
	2	85581494	1	TUBE ASSEMBLY
	3	97334254	1	PLUG
■ ● ○	3.1	97334288	1	'O' RING
	3.2	97334296	1	PLUG
	4	85587558	1	ASSEMBLY, PISTON/ROD - LP
◆ ○	4.1	97333173	1	ASSEMBLY, CONNECTING ROD - LP
	4.2	85585925	1	ASSEMBLY, PISTON/PIN - LP
■ ○	4.3-4.5	85581452	1	RING SET, LOW PRESSURE
■ ○	4.3	NSS	1	RING, BARREL COMP.
■ ○	4.4	NSS	2	RING, OIL CONTROL - PIECE
■ ○	4.5	NSS	1	RING, TAPER FACE
	5.0	22226070	1	ASSEMBLY, PISTON/ROD - HP
	5.1	85583045	1	ASSEMBLY, PISTON/PIN - HP
◆ ○	5.2	85583060	1	ASSEMBLY, CONNECTING ROD - HP
■ ○	5.3-5.5	85581460	1	RING SET, HIGH PRESSURE
■ ○	5.3	NSS	2	RING, COMPRESSION
■ ○	5.4	NSS	4	RING, OIL CONTROL RAIL
■ ○	5.5	NSS	2	RING, OIL CONTROL SPACER
	6	97334247	1	COVER ASSEMBLY
	6.1	97334262	1	COVER
◆ ○	6.2	97335624	1	SEAL
□ ○	7	85582666	1	ASSEMBLY, VALVE
□ ○	7.1	85582658	1	GASKET
□ ○	7.2	96730650	8	DOWEL
□ ○	7.3	85582641	1	PLATE, DISCHARGE
□ ○	7.4	85582633	1	PLATE, INLET
□ ○	7.5	96720180	2	SCREW
□ ○	7.6	85582625	2	VALVE, FINGER
□ ○	7.7	85582617	2	VALVE, FINGER
	8	24859761	1	BELT WHEEL
	9	96730437	1	CAPSCREW
	10	96705868	6	SCREW
	11	96706874	7	BOLT, HEAD
	12	54632302	1	CYLINDER
	13	95031761	2	ELBOW
	14	54739396	1	BODY
■ ◆ ● ○	15	97333546	1	GASKET, CYLINDER
□ ● ○	16	54632450	1	GASKET, HEAD
◆ ● ○	17	97333843	1	GASKET
□ ● ○	18	85584332	1	GASKET, VALVE PLATE
	19	54657002	1	HEAD

EN

◆○	20	95245494	1	KEY, WOODRUFF
	21	96728316	6	WASHER, SPRING
	22	NSS (54410972)	1	NAMEPLATE
	23	95033593	1	PLUG
	24	95928230	1	PLUG
	25	96705777	4	SCREW
	26	97334270	1	SIGHT-GLASS
	27	95987525	2	SCREW
	28	70243936	1	VENT, FRAME
	29	54423504	1	WASHER
	30	32170953	1	ASSEMBLY, FILTER (INCLUDES ELEMENT 32170979)
	31	54671771	1	TUBE,DISCHARGE
	32	97333165	1	VALVE, CHECK
	33	32174286	1	VALVE,SAFETY DISCHARGE

- AVAILABLE IN VALVE KIT 85584316
 AVAILABLE IN PISTON RING KIT 85580470
 AVAILABLE IN BEARING/CONNECTING ROD KIT 85581445
 AVAILABLE IN OVERHAUL KIT 85581486
 AVAILABLE IN GASKET KIT 85581478

NSS NOT SOLD SEPARATELY

ALL SEASON SELECT COMPRESSOR LUBRICANT

CCN	DESCRIPTION
97338131	(1) 0.5L BOTTLE
38436721	(1) 1.0L BOTTLE



GENERAL DATA:

1. FOUNDATION OR FLOOR MUST BE LEVEL AND SUPPORT ALL FEET EQUALLY. IF NECESSARY, SHIM OR GROUT THE FOURTH FOOT.
2. FOUNDATION BOLTS SHOULD PROJECT THRU NUTS A MINIMUM OF 13mm [1/2"] TO ALLOW FOR LEVELING.
3. ALLOW A MINIMUM OF 305mm [12.0"] OF CLEARANCE ON ALL SIDES FOR PROPER AIR CIRCULATION.
4. THE COMPRESSOR ARRANGEMENT SHOWN INCLUDES THE MAJOR ACCESSORY ITEMS. ADDITIONAL ACCESSORY ITEMS ARE AVAILABLE, BUT WILL NOT INCREASE EXISTING DIMENSIONS UNLESS OTHERWISE NOTED.
5. MAX. OPERATING PRESSURE: 175 psi [12.1 bar]
6. RECEIVER SIZE: 60.0 GALLON [227.1 LITERS]
7. APPROXIMATE PACKAGE WEIGHT (DRY): 412 LBS. [187 Kg].
8. POWER SOURCE FOR THE OPTIONAL EDV-2000 AUTO CONDENSATE DRAIN MUST ACCEPT A 115V, 3 PRONG PLUG.

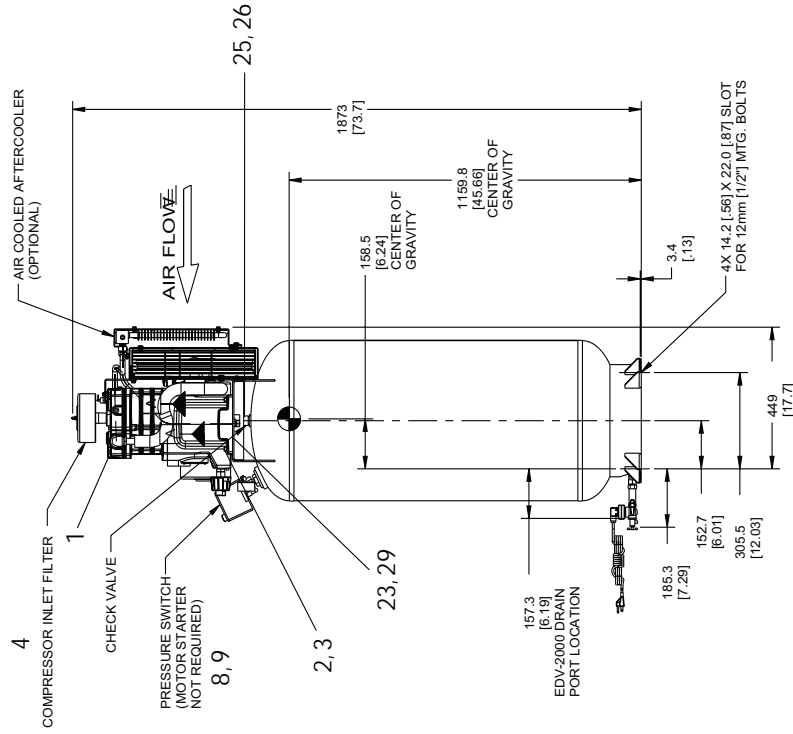
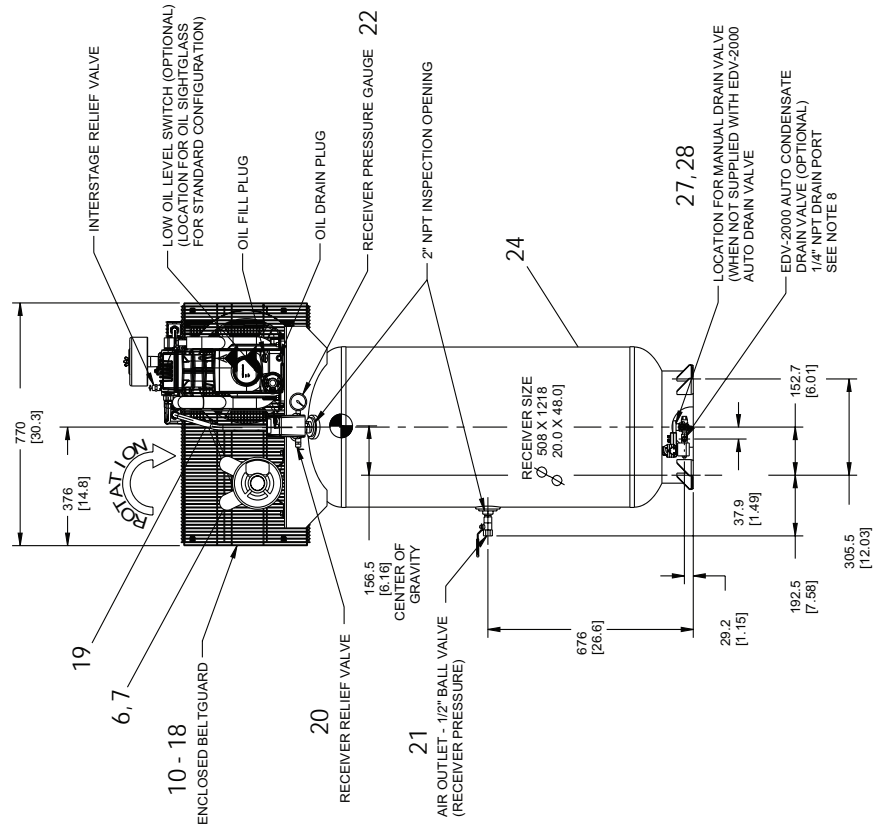
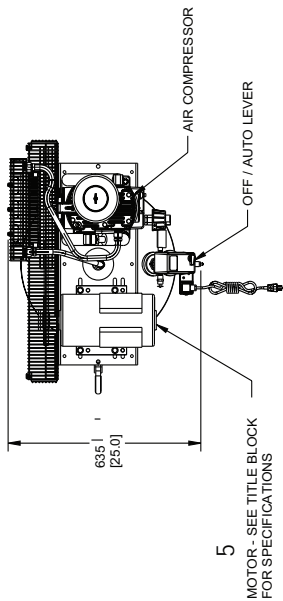

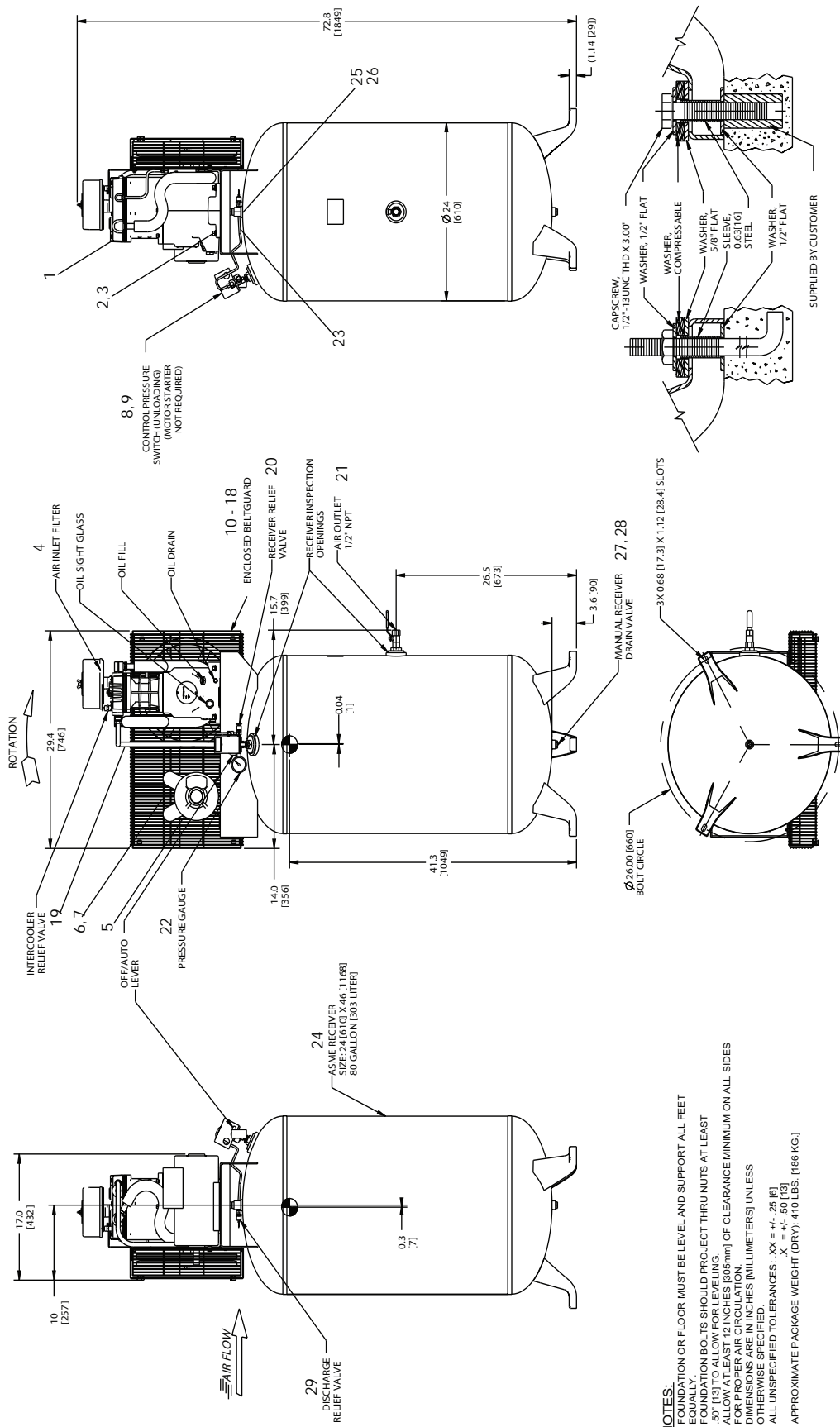

EN

REF NO	PART NO.	DESCRIPTION	QTY
BARE PUMP GROUP			
1	22235923	PUMP, BARE COMPRESSOR	1
2	96701917	SCREW, HEX HD M10X30	4
3	96718655	WASHER SPRING LOCK TYPE	4
AIR INTAKE FILTER GROUP			
4	32170953	FILTER AIR INLET	1
MOTOR GROUP			
5	47669474001	MOTOR, 230-1-60	1
	47666562001	MOTOR, 200-3-60	1
	47666561001	MOTOR, 230/460-3-60 *	1
	47666563001	MOTOR 575-3-60	1
SHEAVE & BELT GROUP			
6	54507967	SHEAVE, ALL EXCEPT 230-1-60	1
	22194724	SHEAVE, 230-1-60	1
7	95099461	BELT	1
CONTROLS GROUP			
8	56269517	SWITCH, PRESSURE - 200/230/460-3-60	1
	54626304	SWITCH, PRESSURE - 575-3-60	1
	23474653	SWITCH, PRESSURE - 230-1-60	1
CORD GROUP			
9	54416490	CORD 230-1-60	1
BELTGUARD GROUP			
10	14084123	WASHER	5
11	32188518	BRACE	1
12	32496093	CLIP	4
13	36797652	SCREW	4
14	54416730	BELTGUARD, BACK	1
15	54416748	BELTGUARD, FRONT	1
16	56280159	SCREW, HEX SERRATED	1
17	85582823	NUT, U-TYPE M6 X 1	1
18	96704531	SCREW, SERRATED M6X16	1
DISCHARGE TUBE GROUP			
19	22061501	DISCHARGE TUBE - 60 GAL. TANK	1
	54671771	DISCHARGE TUBE - 80 GAL. TANK	
AIR RECEIVER TANK GROUP			
20	31385693	VALVE, SAFETY/RELIEF - 200 PSIG	1
21	32223588	ASSEMBLY, BALL VALVE	1
22	32499816	GAUGE, PRESSURE - 60 GAL. TANK	1
	23474901	GAUGE, PRESSURE - 80 GAL. TANK	
23	54701503	TUBE, VENT	1
24	54726146	TANK, 60 GALLON AIR RECEIVER	1
	23686900	TANK, 80 GALLON AIR RECEIVER	
25	85582229	VALVE, CHECK	1
26	95691077	NIPPLE - 3/8W X 1L	1
27	95417507	NIPPLE - 1/2W X 1-1/8L	1
28	32027120	VALVE. MANUAL DRAIN	1
SAFETY/RELIEF VALVE GROUP			
29	32174286	VALVE, SAFETY/RELIEF - 325 PSIG DISCHARGE	1

* - USE CONVERSION KIT 22104202 TO CONVERT FROM 230V to 460V.



A series of horizontal lines spanning the width of the page, providing a template for writing.



A series of horizontal lines spanning the width of the page, providing a template for writing.





Compresor Recíproco

Modelos TS4, TS5

Manual del propietario con la lista de piezas

ES Manual del propietario con la lista de piezas



Guarde estas instrucciones

IR *Ingersoll Rand*®

ÍNDICE

SEGURIDAD	3	CONSUMO DE ACEITE	8
PRECAUCIONES GENERALES DE SEGURIDAD	3	MANTENIMIENTO	9
RECIBO E INSPECCIÓN	4	INSPECCIÓN Y LIMPIEZA DEL FILTRO	10
INSTALACIÓN	5	CAMBIO DE ACEITE	10
SELECCIÓN DE UNA UBICACIÓN	5	AJUSTE DE LA CORREA	10
CONSIDERACIONES DE LA TEMPERATURA AMBIENTE	5	INSPECCIÓN DEL TANQUE RECEPTOR	10
ÁREAS HÚMEDAS	5	LOCALIZACIÓN DE FALLAS	11
CONSIDERACIONES DE RUIDO	5	DIAGRAMAS Y TABLAS	13
MONTAJE	5	RUEDA DE LA CORREA	14
MONTAJE PERMANENTE TÍPICO (FERRETERÍA SUMINISTRADA POR EL CLIENTE)	5	CABLEADO MONOFÁSICO	14
INSTALACIÓN DE LA TUBERÍA DE ADMISIÓN REMOTA DE AIRE	5	CABLEADO TRIFÁSICO	15
TÍPICA TUBERÍA DE ADMISIÓN REMOTA DE AIRE ..	6		
INSTALACIÓN TUBERÍA DE DESCARGA	6		
REQUISITOS GENERALES	6		
TUBERÍA DE DESCARGA DE LÍQUIDO CONDENSADO	6		
INSTALACIÓN DE CABLEADO ELÉCTRICO	6		
GENERALIDADES	6		
TAMAÑO DEL CABLE	6		
ARRANCADOR MAGNÉTICO	7		
FUSIBLES	7		
DISYUNTOR AUTOMÁTICO	7		
LUBRICACIÓN DE COMPRESOR	7		
LUBRICANTE SINTÉTICO PARA COMPRESORES	7		
OTROS LUBRICANTES	7		
PROCEDIMIENTOS DE LLENADO:	7		
INTERRUPTOR DE BAJO NIVEL DE ACEITE	7		
OPERACIÓN	8		
ARRANQUE	8		
TÍPICA PALANCA DEL DISYUNTOR AUTOMÁTICO (SI LO HAY)	8		
CONMUTADOR TÍPICO DEL PANEL DE CONTROL (SI ESTÁ EQUIPADO)	8		
TÍPICA VÁLVULA DE SERVICIO (A = ABIERTA, B = CERRADA)	8		

SEGURIDAD



PELIGRO

Indica una situación peligrosa inminentemente la cual, si no se evita, resultará en la muerte o en lesiones graves.



ADVERTENCIA

Indica una situación potencialmente peligrosa la cual, si no se evita, resultará en la muerte o en lesiones graves.



PRECAUCIÓN

Indica una situación potencialmente peligrosa la cual, si no se evita, puede generar una lesión menor o moderada o daños a la propiedad.

AVISO

Indica información o una política de la compañía que se relaciona directa o indirectamente con la seguridad del personal o la protección de la propiedad.

■ PRECAUCIONES GENERALES DE SEGURIDAD



PELIGRO

Entrada de aire puede contener monóxido de carbono y otros contaminantes. Los compresores de aire Ingersoll Rand no han sido diseñados, destinados o aprobados para aplicaciones de aire comprimido respirable. Compressed air should not be used for breathing air applications unless treated in accordance with all applicable codes and regulations.



ADVERTENCIA

TENSIÓN PELIGROSA. Puede causar lesiones graves o la muerte. desconecte la energía y libere la presión del tanque antes de darle servicio. El compresor debe estar conectado a un circuito debidamente conectado a tierra por un electricista calificado que siga los códigos eléctricos aplicables. Refiérase a la sección de CONEXIONES ELÉCTRICAS de este manual. No opere el compresor en condiciones mojadas. Almacénelo en el interior.

PARTES MÓVILES. Pueden causar lesiones graves. No opere el equipo con los resguardos o las protecciones quitadas, dañadas o rotas. La máquina puede encenderse de manera automática. Desconecte la energía antes de dar servicio.

SUPERFICIES CALIENTES. Pueden causar lesiones graves. No tocar. Permita que se enfríe antes de servicio. No toque la bomba del compresor, el tubo.

AIRE DE ALTA PRESIÓN. La derivación, modificación o retiro de las válvulas de seguridad/alivio puede causar lesiones graves o la muerte. No derive, modifique o retire las válvulas de seguridad/desahogo. No apunte el flujo de aire a las personas. Los tanques oxidados pueden causar una explosión y lesiones graves o la muerte. Vacíe el tanques diariamente o después cada uso. Válvula de drenaje ubicada al fondo del tanque.



PRECAUCIÓN

RIESGO DE EXPLOSIÓN. Utilice solamente piezas de manipulación de aire adecuadas que sean aceptables para presiones no inferiores a la presión máxima de trabajo admisible de la máquina.

RECIBO E INSPECCIÓN

Asegúrese de contar con el equipo de izaje adecuado para descargar o mover el compresor al sitio de la instalación.

AVISO

El equipo de levantamiento debe estar calibrado adecuadamente para el peso de la unidad.

⚠ PRECAUCIÓN

Levante el compresor únicamente por los patines de embarque. No use el ojo de izaje del motor para levantar todo el compresor. El ojo de izaje del motor es únicamente para quitar el motor del compresor.

⚠ PRECAUCIÓN

No trabaje ni camine por debajo del compresor mientras esté suspendido.

Utilice el equipo de izaje adecuado (tal como un montacargas) para levantar y transportar el compresor al sitio de la instalación. Asegúrese de que el equipo de izaje, las cintas, etc. puedan soportar el peso del compresor.

Equipo de izaje y cintas

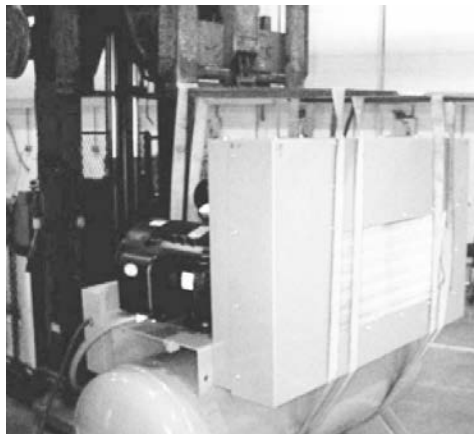

Antes de firmar el recibo de entrega, inspeccione que no haya daños ni partes faltantes. Si es aparente algún daño o si faltan piezas, haga la anotación adecuada en el recibo de entrega y después fírmelo. Contacte de inmediato al transportista para que realice una inspección.

Todo el material se deberá mantener en el sitio de recepción para que lo inspeccione el transportista.

Los recibos diarios que se hayan firmado sin anotación de daños o partes faltantes se considerarán como entregados "sin problemas".

Cualquier reclamación posterior se considerará como reclamaciones de daños ocultos. Deberá resolver las reclamaciones de daños directamente con la compañía de transporte.

Si recibe algún daño después de recibir el compresor (daño oculto), el transportista deberá ser notificado dentro de los 15 días de su recepción y se deberá solicitar una inspección por teléfono con confirmación por escrito. En los casos de reclamaciones por daños ocultos, la carga de establecer que el compresor se dañó en tránsito se revierte al reclamante.

Lea la placa de nombre del compresor de verificar que es el modelo ordenado, y lea la placa de nombre del motor para verificar que es compatible con sus condiciones eléctricas.

Asegúrese de que los gabinetes y componentes eléctricos sean adecuados para el entorno de instalación.

INSTALACIÓN

■ SELECCIÓN DE UNA UBICACIÓN

Para la mayoría de los compresores para motores eléctricos, seleccione una zona cerrada, seca y bien iluminada con gran cantidad de espacio donde tenga ventilación adecuada, flujo de aire de enfriamiento y fácil acceso. Proporcione 1,000 pies cúbicos de aire fresco por minuto para cada 5 caballos de fuerza. Coloque el compresor al menos a 12 pulgadas (30 cm) de las paredes, y asegúrese de que la fuente de poder esté claramente identificada y sea accesible.

A menos que los componentes eléctricos del compresor estén debidamente protegidos para uso en exteriores, no instale un compresor de motor eléctrico en el exterior o en una área en la que exponga a los componentes eléctricos a la lluvia, la nieve o fuentes que generen mucha humedad.

⚠ ADVERTENCIA

La válvula de drenaje eléctrico posee piezas que forman arcos o producen chispas, tales como interruptores de resorte, receptáculos y otros similares, que tienden a producir arcos o chispas. Por lo tanto, cuando se ubican en un garaje, el compresor debe estar en una habitación o recinto destinado a ese propósito, o la válvula de drenaje eléctrico debe estar a 18 pulgadas (457 mm) o más por encima del piso.

■ CONSIDERACIONES DE LA TEMPERATURA AMBIENTE

Las temperaturas ideales de operación se encuentran entre 32°F y 100°F (0°C y 37.8°C). Si las temperaturas consistentemente caen por debajo de 32°F (0°C), instale el compresor en un área con calefacción. Si esto no es posible, debe proteger las válvulas de seguridad/alivio y las válvulas de dren contra los efectos de congelamiento. Si las temperaturas están consistentemente por debajo de 40°F (4.4°C), considere instalar un kit externo para calentar el cárter, en especial si el compresor tiene problemas para arrancar.

⚠ PRECAUCIÓN

Nunca opere ese compresor a temperaturas por debajo de 20°F (6.6°C) o por encima de 104°F (40°C).

■ ÁREAS HÚMEDAS

En áreas en las que hay mucha humedad, ésta se puede formar en la bomba y producir lodos en el lubricante, lo cual causa que las partes móviles se desgasten prematuramente. La humedad excesiva es probable que ocurra si el compresor se localiza en un área sin calefacción que esté sujeta a grandes cambios de temperatura.

Dos señales de humedad excesiva son la condensación externa en la bomba cuando se enfría y una apariencia "lechosa" del lubricante de petróleo.

Puede evitar que se forme humedad en la bomba al incrementar la ventilación, operar durante intervalos más largos o instalar un kit externo de calefacción del cárter.

■ CONSIDERACIONES DE RUIDO

Consulte a los funcionarios locales para la información respecto a los niveles aceptables de ruido en su área. Para reducir el ruido excesivo, use cojincillos aislantes de vibración o silenciadores de entradas, reubique el compresor o construya gabinetes completos o paredes acústicas.

■ MONTAJE

⚠ ADVERTENCIA

Antes del montaje, retire la unidad de los patines.

Emperne la unidad a una base nivelada y firme (como un piso de concreto). No apriete excesivamente las patas desniveladas a la base, ya que esto causará una excesiva tensión sobre el tanque receptor. Si es necesario, use cuñas de metal bajo las patas más cortas.

■ MONTAJE PERMANENTE TÍPICO (FERRETERÍA SUMINISTRADA POR EL CLIENTE)

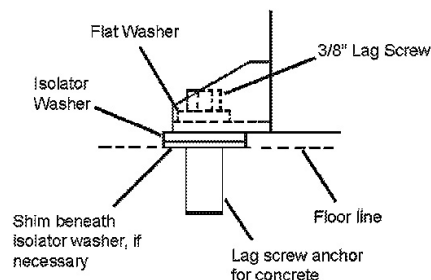

■ INSTALACIÓN DE LA TUBERÍA DE ADMISIÓN REMOTA DE AIRE

⚠ PRECAUCIÓN

No opere el compresor sin un filtro para la entrada de aire.

Si el aire que rodea el compresor está relativamente libre de basura, instale el filtro para entrada de aire en las conexiones de entrada al compresor. Si el aire está sucio, coloque un ducto para el filtro de manera que le suministre aire limpio. Use tubos plásticos de PVC para la tubería de admisión remota. No use tubos negros ni tubos galvanizados, ya que ellos fomentan la condensación y la oxidación. Considere la instalación de un filtro de tipo en línea para facilitar la limpieza y el reemplazo. Haga la línea lo más corta y directa posible y con el diámetro más grande posible o al menos superior al diámetro de la conexión de toma en la bomba. No instale tuberías con un diámetro inferior al de la toma de la bomba.

Aumente el diámetro de la tubería en un tamaño por cada 10 pies (3 m) de longitud o cada 90° de curvatura. Compruebe que la tubería está adecuadamente acodada.

Si conecta el filtro hacia el exterior, cúbralo con un sombrero para evitar la entrada de lluvia o nieve.

Se dispone de equipos de filtración y elementos de filtro de uso intensivo para el polvo fino presente en el aire, como el polvo de roca y cemento.

■ TÍPICA TUBERÍA DE ADMISIÓN REMOTA DE AIRE

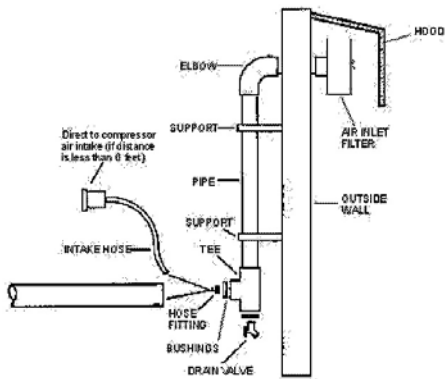

■ INSTALACIÓN TUBERÍA DE DESCARGA

⚠ ADVERTENCIA

No use ductos de plástico, accesorios de cobre soldados, angueras de hule o juntas soldadas de plomo-estaño en ningún lugar del sistema de aire comprimido.

⚠ PRECAUCIÓN

Si va a usar un lubricante sintético para compresor, todo el material de los ductos corriente abajo y los componentes del sistema deben ser compatibles. Refiérase a la siguiente lista de materiales compatibles. Si su sistema tiene algún material incompatible, o si hay materiales que no estén incluidos en la lista, contacte a Ingersoll Rand para recomendaciones.

**LUBRICANTE SINTÉTICO PARA COMPRESORES
LISTA DE COMPATIBILIDAD DE MATERIALES**

ADECUADOS :

FKM (Fluoroclastomer), PTFE, Epoxy (relleno de vidrio), Alkido resistente al aceite, Fluorosilicona, Fluorocarbono, Polisulfuro, Uretano de 2 componentes, Nylon, Delrin®, Celcon®, Hule con alto contenido de nitrilo (Buna N, NBR con más de 36% de Acrilonitrilo), Poliuretano, Polietileno, Epiclorohidrina, Poliacrilato, Melamina, Polipropileno, Fenoles horneados, Epoxi, Alkidos modificados

(® indica marca registrada de DuPont Corporation)

NO RECOMENDADOS

Neopreno, Hule natural, Hule SBR, Pintura acrílica, Lacauer, Barniz, Poliestireno, PVC, ABS, Policarbonato, Acetato de celulosa, Hule con bajo contenido de nitrilo (Buna N, NBR de menos de 36% Acrilonitrilo), EPDM, Etileno Vinilo Acetato, Látex, EPR, Acrílicos, Fenoxi, Polisulfonas, Estireno Acrilonitrilo (San), Butilo.

AVISO

Todos los sistemas de aire comprimido generan condensado el cual se acumula en cualquier punto de dren (por ejemplo, tanques, filtros, puntos de goteo, enfriadores, secadores). Este condensado contiene aceite lubricante y/o sustancias que se pueden regular y que se deben desechar conforme a las leyes y reglamentos locales, estatales y federales.

■ REQUISITOS GENERALES

Las tuberías, accesorios, tanque receptor, etc., deben ser de seguridad certificada para al menos la presión de trabajo de la unidad. Use tuberías y accesorios de cobre o hierro fundido de acero roscado o soldadura dura que tengan seguridad certificada para la presión y temperatura de descarga del compresor. NO USE PLÁSTICO PVC EN LA LÍNEA DE DESCARGA DE AIRE COMPRIMIDO. Use sellante de roscas en todas las roscas y junte herméticamente las uniones para evitar fugas de aire.

■ TUBERÍA DE DESCARGA DE LÍQUIDO CONDENSADO

Si instala una línea de descarga de líquido condensado, la tubería debe tener ser de al menos un tamaño más grande que la conexión, debe ser tan corta y directa como sea posible y debe estar adecuadamente encaminada a un punto de drenaje o contenedor de desechos adecuado. Se debe desechar el líquido condensado en conformidad con las leyes y normativas locales, federales y estatales.

⚠ ADVERTENCIA

Si se añade un posenfriador, válvula de retención, válvula de bloqueo o cualquier otra restricción a la descarga del compresor, se debe instalar una válvula de seguridad/deshago adecuadamente dimensionada y aprobada por ASME entre la descarga del compresor y la restricción.

■ INSTALACIÓN DE CABLEADO ELÉCTRICO

⚠ ADVERTENCIA

Las instalaciones eléctricas y el servicio las debe realizar un electricista debidamente calificado que esté familiarizado con todos los códigos eléctricos aplicables.

■ GENERALIDADES

La clasificación del motor, como se muestra en la placa de nombre del motor, y la fuente de poder deben tener características compatibles de voltaje, fase y hertzios.

■ TAMAÑO DEL CABLE

El cableado eléctrico entre la fuente de poder y el motor eléctrico varía de acuerdo con la potencia del motor y otros factores. Instale polos de energía del tamaño adecuado para proteger contra una caída de voltaje excesiva durante el arranque. Refiérase a los códigos eléctricos aplicables en su área para obtener información sobre cómo seleccionar el tamaño de cable adecuado y asegurar las conexiones eléctricas. Si conecta equipo eléctrico adicional al mismo circuito, considere la carga eléctrica total al seleccionar el tamaño adecuado de cable. NO UTILICE CABLE DE MENOR CALIBRE.

Si la distancia no excede los 50 pies (15,3 m) y no se dispone de información sobre tamaños de alambres, se puede usar como guía segura los tamaños de alambres que se indican en la siguiente tabla de selección de alambres. Para distancias más largas, pida recomendaciones a un contratista eléctrico o a la compañía eléctrica local.

MOTOR HP	MONOFASICO		TRIFASICO			
	115V	230V	200V	230V	460V	575V
5	4 (6)	8 (10)	10 (12)	12 (14)	14 (16)	14 (16)

Las dimensiones de los cables se muestran en AWG (SWG):

- AWG = Sistema norteamericano de calibres de alambres y de chapas.
- SWG = Sistema británico de calibres de alambres y de chapas.

■ ARRANCADOR MAGNÉTICO

Si el motor instalado en su compresor tiene un botón para reiniciar el motor, no requiere un arrancador magnético. Si el motor no tiene este botón y el compresor no tiene un arrancador instalado de fábrica, instale un arrancador magnético con una protección térmica contra la sobre carga. Siga las instrucciones del fabricante para la instalación. Ingersoll Rand no puede aceptar ninguna responsabilidad por daños que surjan de no proporcionar la adecuada protección al motor.

■ FUSIBLES

Consulte el Código Eléctrico Nacional para determinar la capacidad nominal adecuada de los fusibles e interruptores automáticos que se requieren. Al seleccionar los fusibles, recuerde que la corriente de arranque momentánea de un motor eléctrico es mayor que su corriente a plena carga. Se recomiendan fusibles temporizados o de acción retardada.

■ DISYUNTOR AUTOMÁTICO

En las unidades sin disyuntor automático instalado en fábrica, conecte el disyuntor automático según el esquema de instalación eléctrica pertinente en la sección DIAGRAMAS de este manual. Monte el disyuntor automático según recomendaciones del fabricante. La línea de conexión al tanque receptor debe ser tan corta y directa como sea posible y su seguridad debe estar certificada para al menos la presión de trabajo máxima de la unidad.

■ LUBRICACIÓN DE COMPRESOR

⚠ PRECAUCIÓN

No lo haga funcionar sin lubricante o con un lubricante inadecuado. Ingersoll Rand no es responsable por fallas del compresor causadas por lubricación inadecuada.

■ LUBRICANTE SINTÉTICO PARA COMPRESORES.

Ingersoll Rand recomienda el lubricante sintético All Season Select® desde el inicio. Consulte la sección GARANTÍA para obtener información respecto a la garantía ampliada.

■ OTROS LUBRICANTES

Puede usar XL-300 o un lubricante basado en petróleo comparable que sea de primera calidad, que no contenga detergentes, que contenga sólo agentes anticorrosivos, antioxidantes y antiespumantes como aditivos, con un punto de inflamación de 440°F (227°C) o superior y una temperatura de ignición de 650°F (343°C) o superior.

Consulte la tabla de viscosidad de lubricantes de petróleo a continuación. La tabla pretende servir sólo como guía general. Las condiciones de operación de uso intensivo requieren una mayor viscosidad. Consulte a Ingersoll Rand para obtener recomendaciones sobre sus condiciones de operación específicas.

Temperatura alrededor del compresor		Viscosidad a 100°F (37,8°C)		Grado de viscosidad	
°F	°C	SUS	Centistokes	ISO	SAE
< 40	< 4.4	150	32	32	10
40-80	4.4-26.7	500	110	100	30
80-125	26.7-51.0	750	165	150	40

Si usted usa un lubricante en base a petróleo para compresores durante la puesta en marcha y posteriormente decide cambiar a All Season T30 Select, se debe descarbonizar y lavar la bomba antes de la conversión. Comuníquese con Ingersoll Rand para más información.

■ PROCEDIMIENTOS DE LLENADO:

1. Desenrosque y quite el tapón de llenado de aceite.

2. Llene el cárter con lubricante.
3. Vuelva a poner el tapón del aceite y APRIETE ÚNICAMENTE A MANO.

⚠ PRECAUCIÓN

No retire el tapón para llenar el aceite mientras el compresor está funcionando.

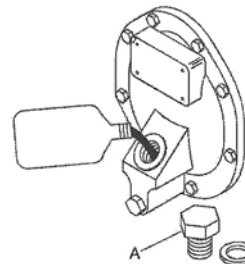

Modelo	Capacidad de cárter
TS4 & TS5	40 OZ (1.2 L)

Use uno de los siguientes métodos ilustrados para determinar cuando el cárter está lleno.

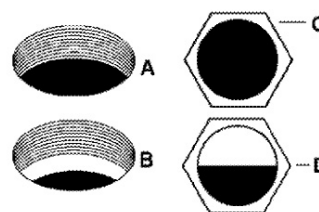

- A = Nivel FULL (lleno) en la rosca inferior del orificio de llenado de aceite en las unidades sin visor o sin indicador del nivel de aceite.
- B = Nivel ADD (agregar) debajo de la rosca inferior del orificio de llenado de aceite en las unidades sin visor o sin indicador del nivel de aceite.
- C = Nivel FULL en las unidades con visor.
- D = Nivel ADD en las unidades con visor.

■ INTERRUPTOR DE BAJO NIVEL DE ACEITE

Se puede instalar un interruptor de bajo nivel de aceite activado por flotación, para proteger la unidad contra daños debido a un nivel insuficiente de aceite del compresor. Un nivel bajo de aceite en el cárter del compresor hace que los contactos del interruptor se abran, apagando la unidad hasta que se haya restaurado el nivel apropiado de aceite.

La protección apropiada contra un bajo nivel de aceite depende del ajuste apropiado del interruptor de bajo nivel de aceite. Durante la marcha inicial, detenga la unidad y vacíe un cuarto del aceite desde el cárter del compresor en un recipiente limpio adecuado. Escuche cómo el interruptor hace clic o revise el interruptor con un probador de continuidad.

A veces el flotador se activa o atasca durante el traslado. Si el flotador está activado o atasca, abra el interruptor de desconexión, vacíe el aceite restante, retire la cubierta del cárter y luego libere el flotador. Rearme y vuelva a usar el mismo aceite.

⚠ PRECAUCIÓN

Si el flotador está activo en la posición baja, la unidad no podrá arrancar.

OPERACIÓN

■ ARRANQUE

El interruptor de presión se preestablece en la presión requerida. Los ajustes de la gama y del diferencial NO SON ajustables. El interruptor de presión no se debe tratar de forzar con de ninguna manera y ninguna tentativa no se debe hacer para ajustar los ajustes de la presión pues ésta podría dañar el interruptor al punto de la falta y/o anular cualquier garantía para el interruptor de presión.

1. Cierre la válvula de servicio.
2. Libere cualquier presión de la botella restante abriendo lentamente la válvula de drenaje manual.
3. Aplique energía al compresor. Si el interruptor de presión está equipado con una manivela "ENCENDIDO/AUTO-APAGADO", cambie el interruptor a la posición "ENCENDIDO/AUTO". Si el compresor está equipado con un interruptor "ENCENDIDO/APAGADO" en el panel de control, mueva el interruptor a la posición "ENCENDIDO".

■ TÍPICA PALANCA DEL DISYUNTOR AUTOMÁTICO (SI LO HAY)

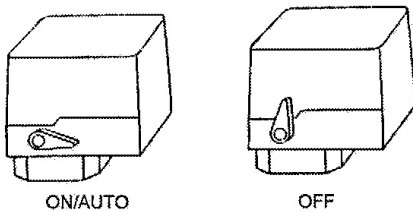

■ CONMUTADOR TÍPICO DEL PANEL DE CONTROL (SI ESTÁ EQUIPADO)

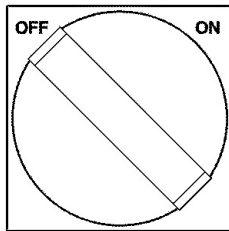

4. Abra lentamente la válvula de servicio.

■ TÍPICA VÁLVULA DE SERVICIO (A = ABIERTA, B = CERRADA)

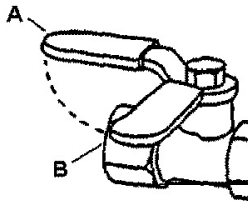

⚠ PRECAUCIÓN

Cualquier ruido o vibración poco comunes indican que hay un problema. No continúe con la operación hasta después de identificar y solucionar la causa del problema.

AVISO

Compruebe que el sentido de rotación es correcto según la flecha del motor. Si la rotación es incorrecta en las unidades trifásicas, intercambie dos de los tres conductores.

■ CONSUMO DE ACEITE

Una regla empírica para determinar un "grado de aprobado" para el consumo de aceite es considerar como aceptable un consumo de 50 caballos de fuerza-horas o más por onza.

La fórmula es la siguiente:

$$\frac{\text{Caballos de fuerza} \times \text{Horas de operación}}{\text{Onzas de aceite utilizadas}} = \frac{\text{Horas de caballos de fuerza}}{\text{por onza}}$$

Para aplicar esta fórmula, considere el tamaño de la máquina. En el ejemplo siguiente, un compresor de 5 caballos de fuerza usa 2 onzas de aceite cada 20 horas de operación.

$$\frac{5 \text{ caballos de fuerza} \times 20 \text{ horas de operación}}{2 \text{ onzas de aceite utilizadas}} = 50 \text{ horas de caballos de fuerza por onza}$$

El compresor del ejemplo pasa la prueba de consumo de aceite.

AVISO

Las bombas de compresor nuevas o reacondicionadas descargarán cantidades de aceite más altas que lo normal hasta que se asienten los anillos del pistón (aproximadamente 100 horas de operación).

MANTENIMIENTO

⚠ ADVERTENCIA

Antes de realizar el mantenimiento, suelte la presión de aire del sistema y desconecte, bloquee y etiquete el suministro de alimentación principal.

AVISO

Todos los sistemas de aire comprimido contienen componentes sujetos a mantenimiento (por ejemplo, aceite lubricante, filtros, separadores) que se deben reemplazar periódicamente. Estos componentes usados pueden o no contener sustancias sujetas a regulación y se deben desechar en conformidad con las leyes y normativas locales, federales y estatales.

AVISO

Tome nota de las posiciones y ubicaciones de las piezas durante el desmontaje para facilitar el reensamblaje. Las secuencias del montaje y las piezas ilustradas pueden diferir para su unidad particular.

AVISO

Cualquier operación de servicio que no se incluya en esta sección debe ser ejecutada por un representante autorizado.

AVISO

El siguiente calendario de mantenimiento rige en aplicaciones normales. Es necesario acortar los intervalos de mantenimiento en ambientes más extremos.

CALENDARIO DE MANTENIMIENTO

Diariamente o antes de cada operación	Verifique que hay escapes de aceite.
	Revise el nivel del lubricante. Rellene según sea necesario
	Test drain valve for proper operation. Clean if needed.
	Vacíe el condensado del tanque receptor (si no hay un dispositivo de drenaje automático). Abra la válvula de drenaje manual, recoja y disponga del líquido condensado según corresponda.
	Verifique si hay vibraciones y ruidos inusuales.
	Asegúrese de que las guardabandas y las cubiertas estén bien sujetas en su lugar.
Semanalmente	Compruebe que el área alrededor del compresor esté libre de trapos, herramientas, escombros y materiales inflamables o explosivos.
	Observe la operación de las válvulas de seguridad/desahogo mientras el compresor está funcionando. Reemplace las válvulas de seguridad/desahogo que no funcionen libremente.
Mensualmente	Inspeccione el o los elementos de filtro de aire. Limpie si es necesaria.
	Revise el apriete de los tornillos y pernos. Vuelva a apretar si es necesario.
	Clean drain valve.
	Revise el apriete de los tornillos y pernos.
	Vuelva a apretar si es necesario.
3/500 *	Revise las correas de transmisión. Ajuste si es necesario
	Limpie el exterior.
	Cambie el lubricante de petróleo mientras el cárter esté tibio.
12/2000 *	Vacíe el aceite del compresor y limpie el visor del aceite.
	Reemplace el elemento de filtro.
12/2000 *	Cambie el lubricante sintético mientras el cárter esté tibio.
* indica meses/horas de operación, lo que ocurra primero.	

■ INSPECCIÓN Y LIMPIEZA DEL FILTRO

1. Destornille y saque la tuerca mariposa (A) que fija la caja del filtro (B) a su base (C).
2. Saque la caja del filtro y retire el elemento de filtro antiguo (D). Limpie el elemento con un chorro de aire o un aspirador.
3. Reinstale el elemento de filtro y la caja apretando la tuerca mariposa

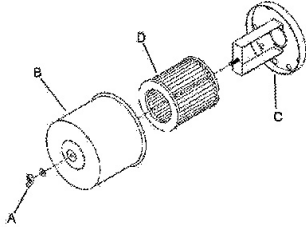

■ CAMBIO DE ACEITE

1. Saque el tapón de drenaje de aceite (A) y deje que el lubricante se vacíe en un contenedor adecuado.

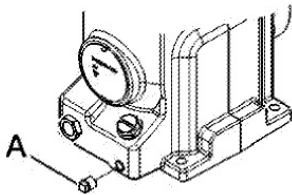

2. Vuelva a poner el tapón de drenaje de aceite.
3. Siga los procedimientos de llenado de la sección OPERACIÓN.

■ AJUSTE DE LA CORREA

• COMPROBACIÓN DE LA TENSIÓN DE LA CORREA

Compruebe ocasionalmente la tensión de la correa, especialmente si sospecha aflojamiento. Las correas nuevas también se deben tensar adecuadamente en el momento de su instalación.

• TENSADO DE CORREAS

Se puede lograr el tensado de la correa aflojando los tornillos de anclaje del motor, alejando el motor de la bomba y volviendo a apretar los tornillos de anclaje del motor. Algunas unidades están provistas de un perno de tensado de correa que, cuando se gira, aleja el motor de la bomba. Si no lo tienen, el motor se puede mover fácilmente colocando bajo él una herramienta a modo de palanca. También puede ser útil un separador disponible en el comercio u otro aparato para tensar correas.

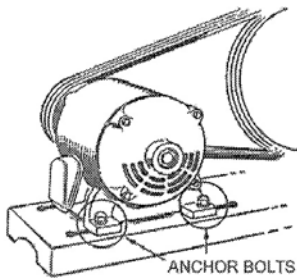

Siga los procedimientos que se indican más abajo para ajustar y medir correctamente la tensión de la correa en los modelos. Para una representación visual, consulte la siguiente ilustración.

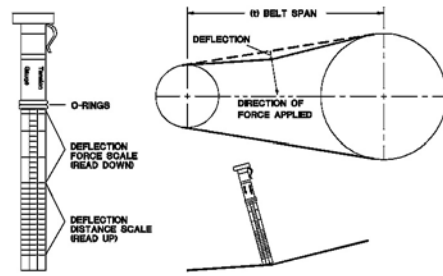

1. Apoye un borde recto en la superficie exterior superior de la transmisión de la correa, desde la polea a la roldana.
2. Al centro del tramo, en forma perpendicular a la correa, aplique presión a la superficie exterior de la correa con un medidor de tensión. Fuerce la correa a la flexión indicada en la TABLA DE TENSIÓN DE CORREA en la sección DIAGRAMAS Y TABLAS. Compare la lectura del medidor de tensión con la tabla.

Antes de volver a poner en marcha el compresor, compruebe que la polea y la roldana estén adecuadamente alineadas y que los tornillos de anclaje del motor se vuelvan a apretar adecuadamente.

⚠ PRECAUCIÓN

Una alineación de la polea y la roldana y tensión de la correa inadecuadas pueden generar una sobrecarga del motor, un exceso de vibración y la falla prematura de la correa y/o el rodamiento.

Para evitar estos problemas, compruebe que la polea y la roldana estén alineadas y que la tensión de la correa sea satisfactoria después de instalar correas nuevas o de tensar correas existentes.

■ INSPECCIÓN DEL TANQUE RECEPTOR

La vida útil de un tanque receptor de aire depende de varios factores, incluyendo, entre otras cosas, condiciones operativas, ambientales y nivel de mantenimiento. El efecto preciso de estos factores sobre la vida útil del tanque es difícil de predecir; por lo tanto, Ingersoll Rand le recomienda programar una inspección certificada del tanque durante los primeros cinco años de uso del compresor. Para concertar una inspección de tanque, comuníquese con Rand.

Si el tanque no se ha inspeccionado dentro de los primeros 10 años de uso del compresor, el receptor se debe dejar fuera de servicio hasta que haya pasado la inspección. Los tanques que no cumplen con los requisitos deben ser reemplazados.

⚠ ADVERTENCIA

Si no se reemplaza un tanque receptor de aire oxidado, el resultado puede ser la ruptura o explosión de dicho tanque, lo que podría provocar importantes daños a la propiedad y graves lesiones a las personas o incluso la muerte. Nunca modifique ni repare el tanque. Consiga su reemplazo en el centro de servicio técnico.

LOCALIZACIÓN DE FALLAS

PROBLEMA	PUNTO DE COMPROBACIÓN		
Desgaste anormal del cilindro, anillo o pistón	4, 8, 9, 19, 25, 33	3	Ventilación inadecuada alrededor de la rueda de banda.
La entrega de aire disminuye	1, 6, 15, 16, 18, 19, 26	4	Lubricante poco viscoso.
La válvula de drenaje automática presenta filtraciones o no drena automáticamente	16	5	Filtraciones de aire en la tubería de descarga de aire.
Tubos rotos en el interenfriador	33	6	Lubricante demasiado viscoso.
El compresor no llega a la velocidad deseada	2, 6, 12, 15, 21	7	Exceso de lubricante.
El compresor tarda en llegar a la velocidad deseada	24, 30, 31	8	Muy poco lubricante.
El compresor se calienta demasiado durante el funcionamiento	3, 14, 15, 22	9	Se está usando lubricante tipo detergente.
El compresor no descarga cuando se detiene	30	10	Ciclos de operación extremadamente cortos.
Ruido excesivo durante la operación	2, 6, 15, 16, 24		Compresor ubicado en un área húmeda o mojada.
Demasiadas partidas y paradas	5, 16, 29, 34	12	Voltaje de línea incorrecto.
Golpea o tintinea	2, 15, 17, 19, 20, 21		Panel de servicio eléctrico o cableado demasiado pequeño.
Las luces destellean o se atenúan durante la operación	12, 13		Contacto deficiente en los terminales del motor o conexiones del arrancador
Humedad en el cárter o apariencia "lechosa" en el lubricante de petróleo o herrumbre en los cilindros	9, 10		Calefactores incorrectos de sobrecarga del arrancador.
La sobrecarga del motor produce una desconexión o un consumo excesivo de corriente	5, 6, 12, 13, 14, 15, 16, 19, 20, 21, 31	13	Deficiente regulación de la potencia (línea desequilibrada).
Aceite en la descarga de aire (bombeo de aceite)	4, 7, 9, 18, 19, 23, 32	14	Bandas de transmisión muy apretadas o mal alineadas.
Escape de aceite del retén del eje	23	15	Fuites, bris ou ccumulation de calamine dans les soupapes du compresseur.
La válvula de seguridad/descarga "salta"	1, 5, 26, 27		
Alta presión entre etapas	27		
Baja presión entre etapas	28		
El motor no arranca	12		
Escapes de aceite	35		

PUNTO COMP.	POSIBLE CAUSA	POSIBLE SOLUCIÓN
1	Entrada y/o filtro del tubo de descarga sucios o atascados.	Limpie o reemplace.
2	Rueda de banda o polea del motor sueltas, juego excesivo en el eje del motor o bandas de transmisión sueltas.	Revise la tensión y alineación de la rueda de banda, polea del motor, cigüeñal y banda de transmisión. Repare o reemplace según sea necesario.

3	Ventilación inadecuada alrededor de la rueda de banda.	Ubique el compresor en una posición con mejor ventilación.
4	Lubricante poco viscoso.	Vacíe el lubricante existente y vuelva a llenar con uno adecuado.
5	Filtraciones de aire en la tubería de descarga de aire.	Revise la tubería y las conexiones. Apriete las uniones o reemplácelas según sea necesario.
6	Lubricante demasiado viscoso.	Vacíe el lubricante existente y vuelva a llenar con uno adecuado.
7	Exceso de lubricante.	Vacíe el exceso de lubricante.
8	Muy poco lubricante.	Agregue lubricante al cárter hasta el nivel adecuado.
9	Se está usando lubricante tipo detergente.	Vacíe el lubricante y vuelva a llenar con uno adecuado.
10	Ciclos de operación extremadamente cortos.	Opere el compresor con ciclos de operación más largos.
	Compresor ubicado en un área húmeda o mojada.	Cambie de lugar el compresor o instale un juego de calefactores de cárter.
12	Voltaje de línea incorrecto.	Revise el voltaje de línea y mejore las líneas según sea necesario. Comuníquese con un electricista.
	Panel de servicio eléctrico o cableado demasiado pequeño.	Instale una caja de servicio o cableado de tamaño correcto. Comuníquese con un electricista.
	Contacto deficiente en los terminales del motor o conexiones del arrancador	Asegure un buen contacto de los terminales del motor o conexiones del arrancador.
	Calefactores incorrectos de sobrecarga del arrancador.	Instale calefactores correctos de sobrecarga del arrancador. Comuníquese con un electricista.
13	Deficiente regulación de la potencia (línea desequilibrada).	Comuníquese con la compañía eléctrica.
14	Bandas de transmisión muy apretadas o mal alineadas.	Ajuste las bandas a la tensión y alineación adecuadas.
15	Fuites, bris ou ccumulation de calamine dans les soupapes du compresseur.	Inspecter les soupapes. Les nettoyer ou les remplacer au besoin. Installer une trousse d'entretien rapide de soupape/joint.

16	Válvulas del compresor rotas, carbonizadas, sueltas o con filtraciones.	Inspeccione la válvula y limpie, repare o reemplace según sea necesario.	25	Atmósfera extremadamente polvorienta.	Instale una tubería de admisión remota de aire y guíela a una fuente de aire más limpio. Instale un filtro más eficaz.
17	Acumulación de carbono sobre el o los pistones.	Limpie el o los pistones. Repare o reemplace según sea necesario.	26	Válvula de seguridad/descarga defectuosa.	Reemplace.
18	Anillos del pistón dañados o gastados (rotos, ásperos o con arañazos).	Instale el juego ahorrapasos de anillos/empaquetaduras.	27	Filtraciones en la válvula de admisión de alta presión.	Inspeccione, limpie o repare según sea necesario.
	Excesivo espacio final o separación lateral.	Ajuste los anillos del pistón.	28	Filtraciones en la válvula de descarga de baja presión.	Inspeccione, limpie o repare según sea necesario.
	Los anillos del pistón no están asentados, están pegados a las ranuras o los espacios finales no están escalonados.		29	Fuga de aire después de la descarga.	Verifique las líneas posteriores y las herramientas para detectar fugas de aire.
19	Cilindros o pistones con arañazos, gastados o cortados.	Repare o reemplace según sea necesario.	30	El descargador del interruptor de presión tiene filtraciones o no funciona.	Realice el vástago o reemplace.
20	Rodamientos de la varilla de unión, pasador del pistón o del cigüeñal gastados o cortados. Espaciador de rodamientos suelto en el cigüeñal.	Inspeccione todo. Repare o reemplace según sea necesario. Instale el juego ahorrapasos de rodamientos/biela de conexión.	31	Temperatura ambiente demasiado baja.	Instale un juego de calentadores del cárter. Cambie el lubricante a all Season Select. Lleve el compresor a un entorno de mayor temperatura.
21	Rodamientos de bolas defectuosos en el cigüeñal o eje del motor.	Inspeccione los rodamientos y reemplace si es necesario. Instale el juego ahorrapasos de rodamientos/biela de conexión.	32	Capa superficial del cilindro desgastada.	Limpie el cilindro con flex-hone de 180 gránulos.
22	Sentido erróneo de rotación de la rueda de banda.	Revise si las conexiones de cableado del motor son adecuadas. Invierta dos conductores en los motores trifásicos.	33	Rueda de banda desequilibrada, tubos sin acodar o fijar, velocidad de polea inadecuada.	Revise el nivel de vibración, cambie la polea o rueda de banda si es necesario, apriete las abrazaderas del tubo.
23	Retén del cigüeñal gastado o cigüeñal cortado.	Reemplace el retén. Si es necesario, instale un manguito de eje. Instale el juego ahorrapasos de rodamientos/biela de conexión.	34	Condensación excesiva en tanque receptor.	Vacíe el tanque de receptor con la válvula de drenaje manual o instale una válvula de drenaje automática.
24	Válvula de retención con filtraciones o asiento de la válvula fundido.	Reemplace la válvula de retención.	35	Accesorios/codos/conectores sueltos	Aplique una torsión adecuada a los accesorios.

DIAGRAMAS Y TABLAS

TABLA DE TORSIONES DE LOS FIJADORES	
UBICACIÓN DE LOS PERNOS	PAR
Conjunto de la válvula	5 FT. LB. (6.8 NM)
Conjunto de la cubierta del extremo	102-106 IN. LB. (11.5-12 NM)
Varilla de unión	16-18 FT. LB. (22-24.5 NM)
Tornillo de cabeza	21-23 FT. LB. (28.5-31 NM)
Brida del cilindro	21-23 FT. LB. (28.5-31 NM)
Rueda de la correa	21-23 FT. LB. (28.5-31 NM)
Baflé bajo Interruptor del nivel de aceite	102-106 IN. LB. (11.5-12 NM)

TABLA DE TENSIONES DE CORREA			
MODELO	DEFLEXIÓN (PULG.)	MÍN. LBS TENSIÓN	MÁX. LBS TENSIÓN
TS4 & TS5 (5HP)	.25	4.9	7.1

■ RUEDA DE LA CORREA

■ CABLEADO MONOFÁSICO

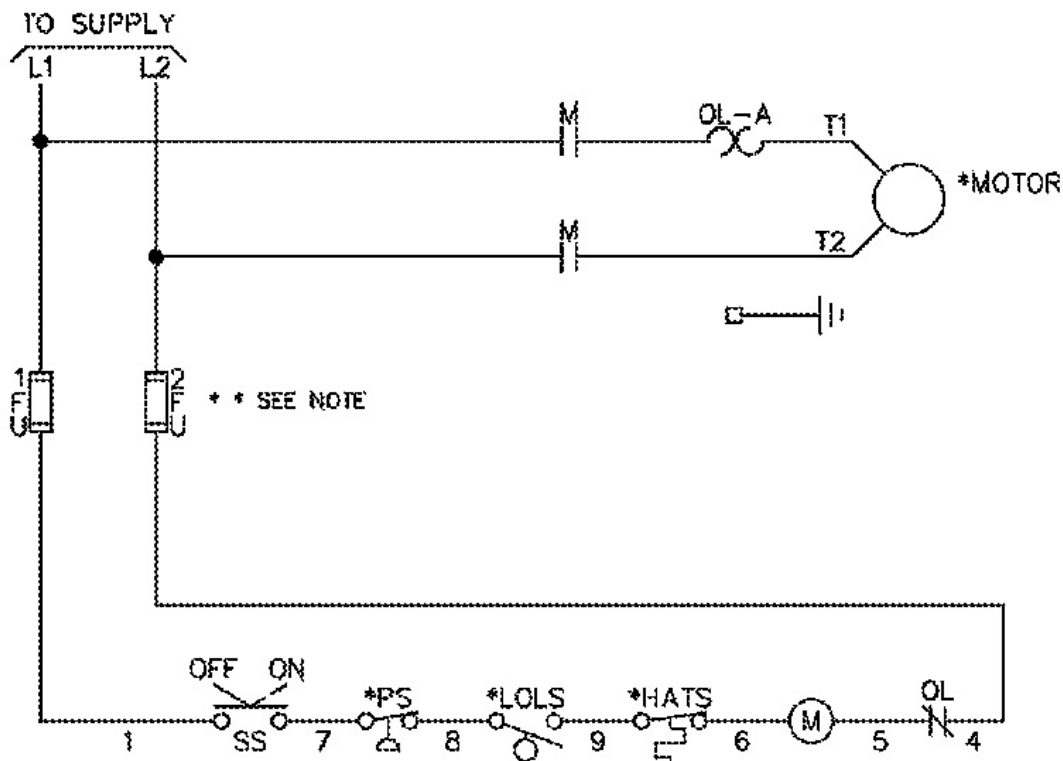

A	Al suministro
C	Cableado para válvula de drenaje eléctrico opcional
EDV	Válvula de drenaje eléctrico
T	Terminal de línea de suministro
L	Terminal de carga
FU	Fusible del circuito de control
HATS	Interruptor de alta temperatura del aire (#)
LOLS	Interruptor de bajo nivel de aceite (#)
M	Bobina de arranque del motor
OL	Sobrecarga del arrancador del motor
PS	Disyuntor automático
SS	Conmutador selector (#)
*	Cableado alternativo para convertir un arrancador trifásico a una aplicación monofásica

(#) = si lo hay

■ CABLEADO TRIFÁSICO

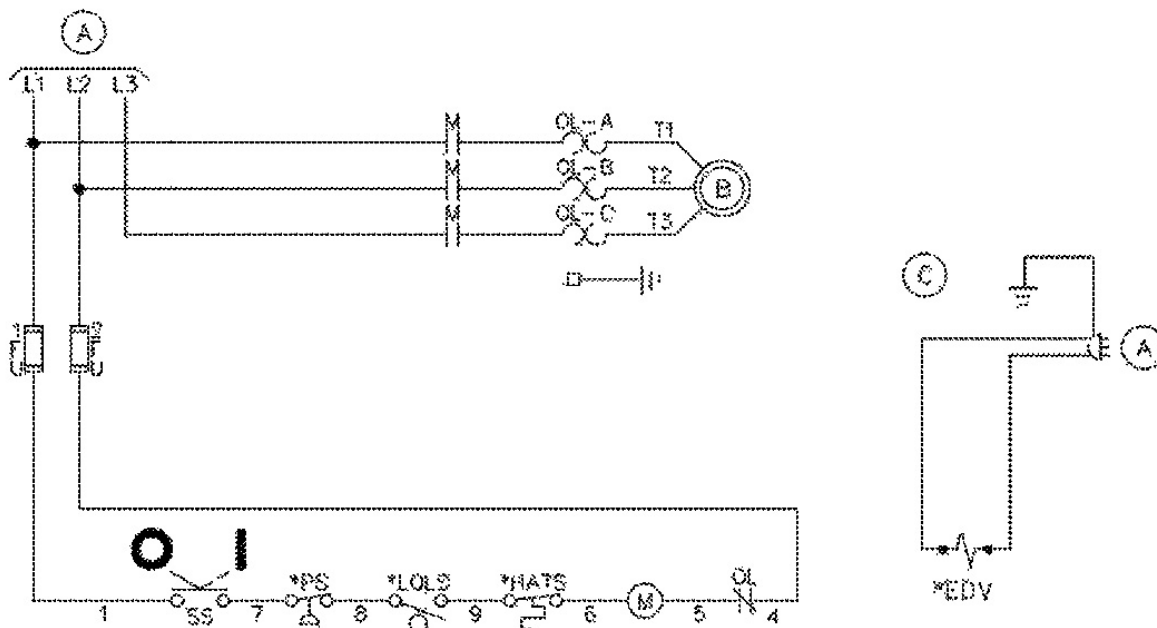

	<p style="text-align: center;">AVISO</p> <p>En las unidades que requieren un arrancador, conecte la línea de alimentación al arrancador. No conecte la línea de alimentación al interruptor de presión.</p> <ul style="list-style-type: none"> • Conecte el cable de conexión a tierra al terminal de tierra. • L3 se usa para los motores y arrancadores trifásicos únicamente.
--	---

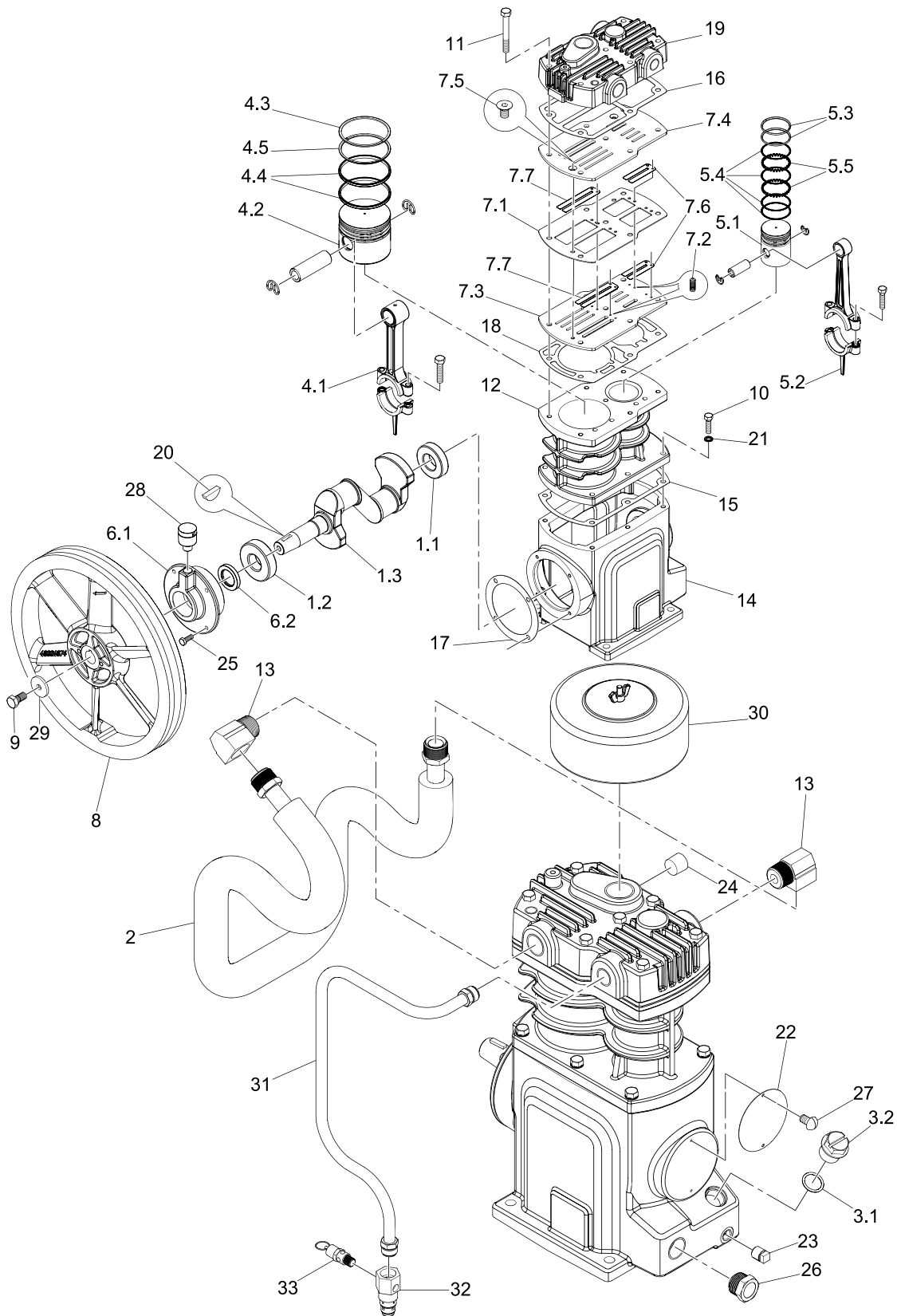

	ARTÍCULO	CCN	QTY	DESCRIPTION
	1	97334155	1	CONJUNTO DEL CÁRTER
◆○	1.1	95200630	1	BEARING
◆○	1.2	95213914	1	BEARING
	1.3	97333462	1	CRANKSHAFT
	2	85581494	1	CONJUNTO DE TUBO
	3	97334254	1	TAPÓN
■●○	3.1	97334288	1	JUNTA TÓRICA
	3.2	97334296	1	TAPÓN
	4	85587558	1	CONJUNTO DEL PISTÓN/LA VARILLA - LP
◆○	4.1	97333173	1	CONJUNTO DE LA VARILLA DE UNIÓN - LP
	4.2	85585925	1	CONJUNTO DEL PISTÓN/EL PASADOR - LP
■○	4.3-4.5	85581452	1	CONJUNTO DE ANILLOS, BAJA PRESIÓN
■○	4.3	NSS	1	ANILLO DE BARRIL DE COMPRESIÓN
■○	4.4	NSS	2	ANILLO DE CONTROL DEL ACEITE - 3 PIEZA
■○	4.5	NSS	1	ANILLO, CARA DE FORMA CÓNICA
	5.0	22226070	1	CONJUNTO DEL PISTÓN/LA VARILLA - HP
	5.1	85583045	1	CONJUNTO DEL PISTÓN/EL PASADOR - HP
◆○	5.2	85583060	1	CONJUNTO DE LA VARILLA DE UNIÓN - HP
■○	5.3-5.5	85581460	1	CONJUNTO DE ANILLOS, ALTA PRESIÓN
■○	5.3	NSS	2	ANILLO DE COMPRESIÓN
■○	5.4	NSS	4	ANILLO DE CONTROL DEL ACEITE CARRIL
■○	5.5	NSS	2	ANILLO DISTANCIADOR DE CONTROL DEL ACEITE
	6	97334247	1	CONJUNTO DE LA CUBIERTA
	6.1	97334262	1	CUBIERTA
◆○	6.2	97335624	1	JUNTA DE ACEITE
□○	7	85582666	1	CONJUNTO DE LA VÁLVULA
□○	7.1	85582658	1	JUNTA
□○	7.2	96730650	8	PASADOR
□○	7.3	85582641	1	PLACA, DESCARGA
□○	7.4	85582633	1	PLACA, ENTRADA
□○	7.5	96720180	2	TORNILLO
□○	7.6	85582625	2	VÁLVULA, DEDO
□○	7.7	85582617	2	VÁLVULA, DEDO
	8	24859761	1	RUEDA DE CORREA
	9	96730437	1	PERNO
	10	96705868	6	TORNILLO
	11	96706874	7	PERNO, CABEZA
	12	54632302	1	CILINDRO
	13	95031761	2	CODO
	14	54739396	1	CUERPO
■◆◆○	15	97333546	1	JUNTA, CILINDRO
□●○	16	54632450	1	JUNTA, CABEZA
◆●○	17	97333843	1	JUNTA
□●○	18	85584332	1	JUNTA, PLACA VÁLVULA
	19	54657002	1	CABEZA

◆○	20	95245494	1	CLAVIJA, WOODRUFF
	21	96728316	6	ARANDELA, PRIMAVERA
	22	NSS (54410972)	1	PLACA DE IDENTIFICACIÓN
	23	95033593	1	TAPÓN
	24	95928230	1	TAPÓN
	25	96705777	4	TORNILLO
	26	97334270	1	VISOR
	27	95987525	2	TORNILLO
	28	70243936	1	RESPIRADERO, MARCO
	29	54423504	1	ARANDELA
	30	32170953	1	ASAMBLEA, FILTRO (INCLUYE EL ELEMENTO 32170979).
	31	54671771	1	TUBO DE DESCARGA
	32	97333165	1	VÁLVULA DE RETENCIÓN
	33	32174286	1	VÁLVULA DE DESCARGA DE SEGURIDAD
<input type="checkbox"/> DISPONIBLE EN EL KIT DE LA VÁLVULA 85584316 <input checked="" type="checkbox"/> DISPONIBLE EN EL KIT DEL ANILLO DEL PISTÓN 85580470 <input checked="" type="checkbox"/> DISPONIBLE EN EL KIT DEL RODAMIENTO/LA VARILLA DE UNIÓN 85581445 <input type="checkbox"/> DISPONIBLE EN EL KIT DE REVISIÓN 85581486 <input checked="" type="checkbox"/> DISPONIBLE EN EL KIT DE LA JUNTA 85581478 NSS NO SE VENDE POR SEPARADO				

TODA LA TEMPORADA LUBRICANTE DEL COMPRESOR SELECTOS	
CCN	DESCRIPCIÓN
97338131	(1) 0.5L BOTELLA DE
38436721	(1) 1.0L BOTELLA DE



GENERAL DATA:

1. FOUNDATION OR FLOOR MUST BE LEVEL AND SUPPORT ALL FEET EQUALLY. IF NECESSARY, SHIM OR GROUT THE FOURTH FOOT.
2. FOUNDATION BOLTS SHOULD PROJECT THRU NUTS A MINIMUM OF 13mm [1/2"] TO ALLOW FOR LEVELING.
3. ALLOW A MINIMUM OF 305mm [12.0"] OF CLEARANCE ON ALL SIDES FOR PROPER AIR CIRCULATION.
4. THE COMPRESSOR ARRANGEMENT SHOWN INCLUDES THE MAJOR ACCESSORY ITEMS. ACCESSORY ITEMS ARE NOT SHOWN AND WILL NOT BE INCLUDED IN THE WEIGHTS AND DIMENSIONS UNLESS OTHERWISE NOTED.
5. MAX. OPERATING PRESSURE: 175 PSI [11.9 BAR]
6. RECEIVER SIZE: 60.0 GALLON [227 LITERS]
7. APPROXIMATE PACKAGE WEIGHT (DRY): 412 LBS. [187 Kg]
8. POWER SOURCE FOR THE OPTIONAL EDV-2000 AUTO CONDENSATE DRAIN MUST ACCEPT A 115V 3 PRONG PLUG.

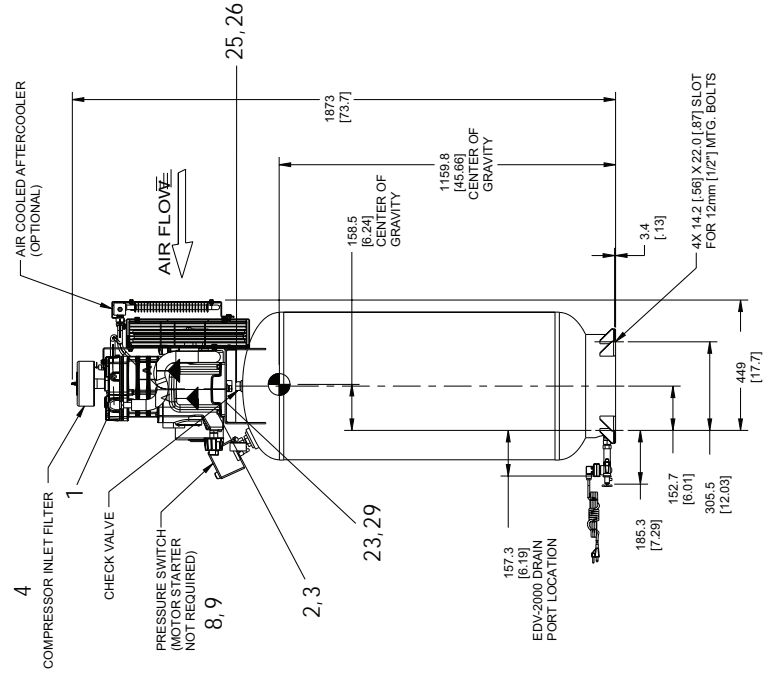
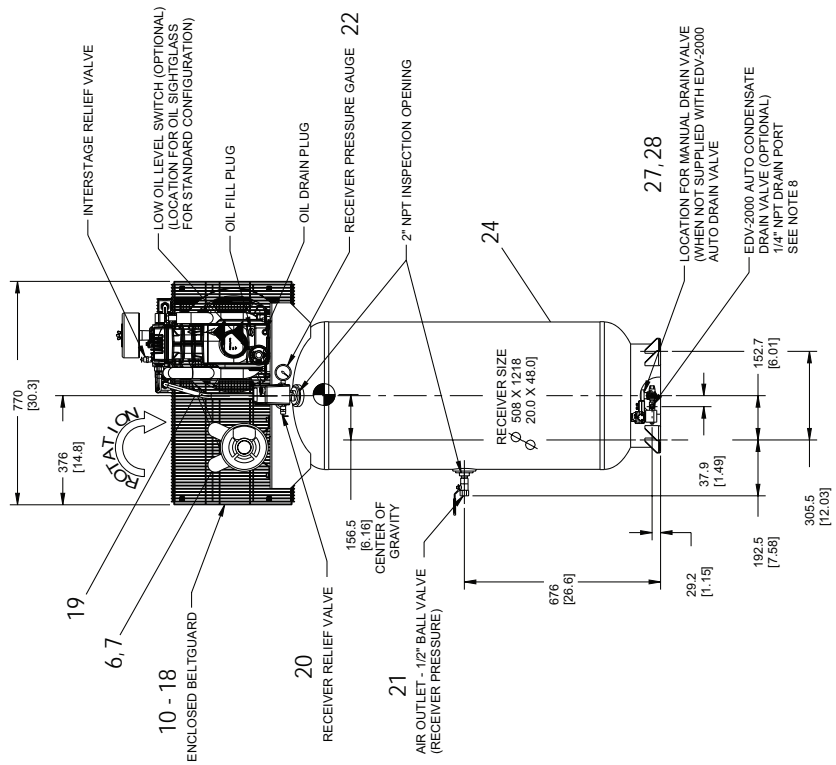
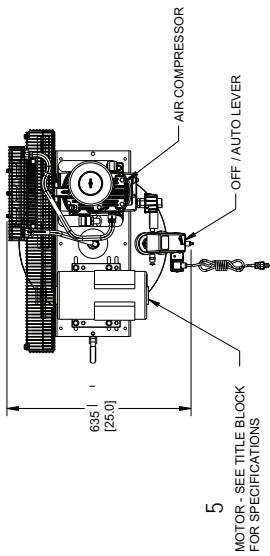

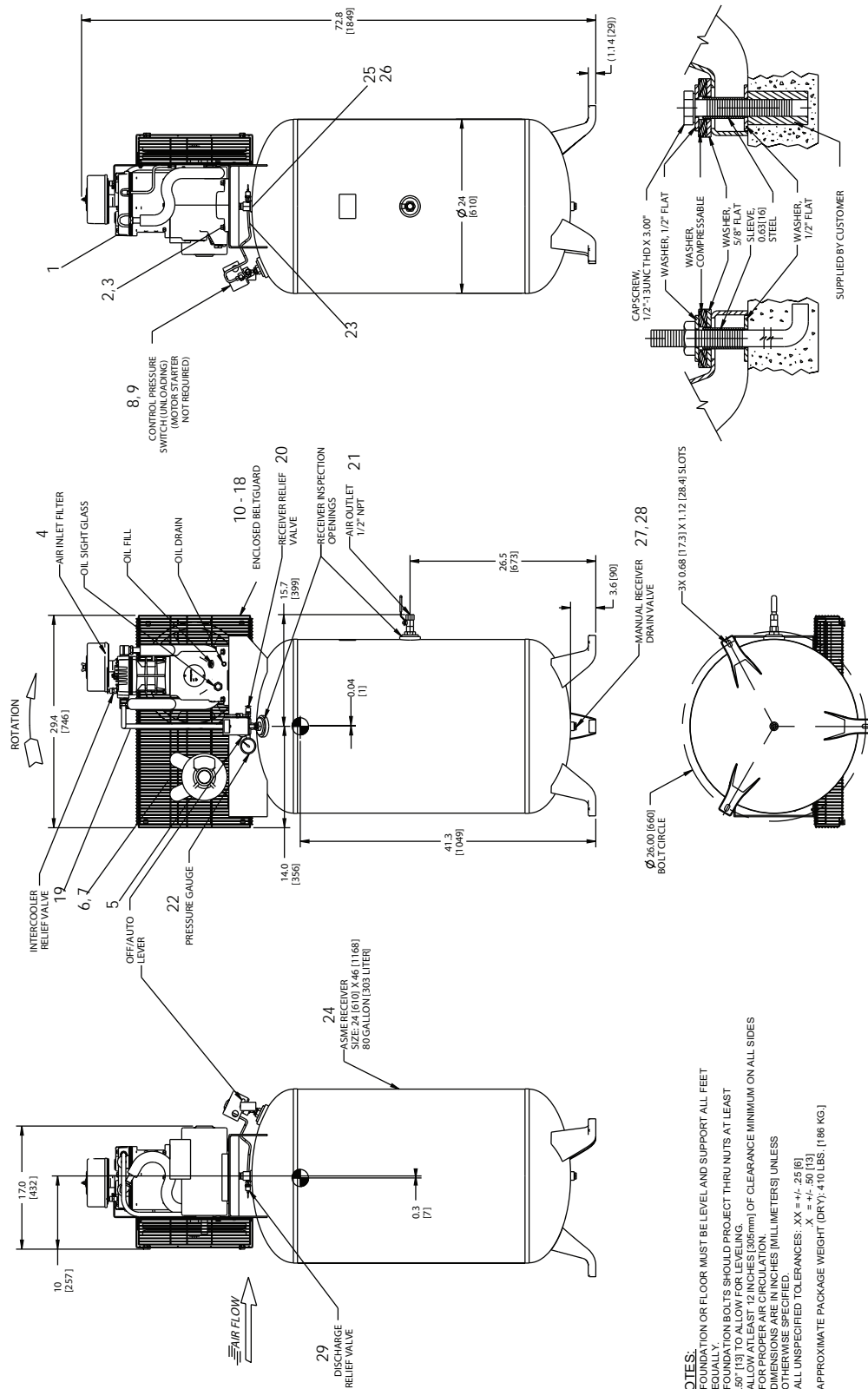

NÚM. DE REF.	NÚMERO DE REFERENCI	DESCRIPCIÓN	QTY
GRUPO DE LA BOMBA SOLA			
1	22235923	COMPRESOR SOLO	1
2	96701917	TORNILLO, HEX HD M10X30	4
3	96718655	ARANDELA MUELLE BLOQUEO TIPO	4
GRUPO DEL FILTRO DE ADMISIÓN DE AIRE			
4	32170953	FILTRO DE AIRE ENTRADA	1
GRUPO DEL MOTOR			
5	47669474001	MOTOR de, 230-1-60	1
	47666562001	MOTOR de, 200-3-60	1
	47666561001	MOTOR de, 230/460-3-60 *	1
	47666563001	MOTOR de 575-3-60	1
POLEA Y CORREA GRUPO			
6	54507967	POLEA, TODO EXCEPTO 230-1-60	1
	22194724	POLEA, 230-1-60	1
7	95099461	CORREA	1
GRUPO DE CONTROLES			
8	56269517	INTERRUPTOR DE PRESIÓN - 200/230/460-3-60	1
	54626304	INTERRUPTOR DE PRESIÓN - 575-3-60	1
	23474653	INTERRUPTOR DE PRESIÓN - 230-1-60	1
GRUPO DE CONTROLES			
9	54416490	CABLE 230-1-60	1
GRUPO DE TAPA DE LAS BANDAS			
10	14084123	ARANDELA	5
11	32188518	ABRAZADERA	1
12	32496093	SUJETADOR	4
13	36797652	TORNILLO	4
14	54416730	PROTECCIÓN DE LA CORREA, ATRÁS	1
15	54416748	PROTECCIÓN DE LA CORREA, FRENTE	1
16	56280159	TORNILLO, HEX SERRADO	1
17	85582823	NUT, U-TIPO M6 X 1	1
18	96704531	TORNILLO, SERRADO M6X16	1
GRUPO DE TUBO DE DESCARGA			
19	22061501	TUBO DE DESCARGA - DEPÓSITO DE 60 GALONES	1
	54671771	TUBO DE DESCARGA - DEPÓSITO DE 80 GALONES	
GRUPO DEL DEPÓSITO DE AIRE			
20	31385693	VALVULA DE SEGURIDAD / ALIVIO - 200 PSIG	1
21	32223588	ASAMBLEA, VALVULA DE BOLA	1
22	32499816	MANÓMETRO, PRESIÓN - DEPÓSITO DE 60 GALONES	1
	23474901	MANÓMETRO, PRESIÓN - DEPÓSITO DE 80 GALONES	
23	54701503	TUBO, DE VENTILACIÓN	1
24	54726146	DEPÓSITO, RECEPTOR DE AIRE DE 60 GALONES	1
	23686900	DEPÓSITO, RECEPTOR DE AIRE DE 80 GALONES	
25	85582229	VÁLVULA DE RETENCIÓN	1
26	95691077	PEZONES - 3/8W X 1L	1
27	95417507	PEZONES - 1/2W X 1-1/8L	1
28	32027120	VÁLVULA DE DRENAJE MANUAL	1



A series of horizontal lines spanning the width of the page, providing a template for writing.



A series of horizontal lines spanning the width of the page, providing a template for writing.





Compresseur Pneumatique à Piston Modelos TS4, TS5

Manuel du propriétaire avec liste des pièces

FR Manuel du propriétaire avec liste des pièces



Veillez conserver ces instructions

IR *Ingersoll Rand*®

SOMMAIRE

SÉCURITÉ	3	MODE D'EMPLOI.....	9
EXPLICATIONS DES MOTS SIGNALÉTIQUES DE SÉ-		DÉMARRAGE	9
CURITÉ	3	LEVIER DE PRESSOSTAT TYPIQUE (SI FOURNI)	9
PRÉCAUTIONS DE SÉCURITÉ GÉNÉRALES	3	INTERRUPTEUR DE PANNEAU DE COMMANDE TYPE (SI	
RÉCEPTION ET INSPECTION	4	FOURNI)	9
INSTALLATION	5	ROBINET DE SERVICE TYPIQUE (A = OUVERT, B = FERMÉ)	
CHOIX DE L'EMPLACEMENT	5	9
CONSIDÉRATIONS EN MATIÈRE DE L'AIR AMBIANT	5	VÉRIFICATION DE LA CONSOMMATION D'HUILE ..	9
LIEUX HUMIDES	5	ENTRETIEN.....	10
CONSIDÉRATIONS EN MATIÈRE DE BRUIT	5	INSPECTION ET NETTOYAGE DES FILTRES.....	11
MONTAGE.....	5	VIDANGE D'HUILE	11
MONTAGE PERMANENT TYPIQUE (QUINCAILLERIE		AJUSTEMENT DE LA COURROIE	11
FOURNIE PAR LE CLIENT).....	5	INSPECTION DU RÉSERVOIR.....	11
INSTALLATION D'UNE CANALISATION D'ASPIRATION À		DÉPANNAGE	12
DISTANCE.....	5	DIAGRAMMES ET TABLEAUX.....	13
CANALISATION D'ADMISSION À DISTANCE TYP-		DIAGRAMMES DES CÂBLES ÉLECTRIQUES	14
IQUE.....	6	CÂBLAGE MONOPHASÉ	14
INSTALLATION DE LA CANALISATION DE REFOULE-		CÂBLAGE TRIPHASÉ	15
MENT	6		
GÉNÉRALITÉS	6		
CANALISATIONS DE REFOULEMENT DU CONDEN-			
SAT	6		
INSTALLATION DU CÂBLAGE ÉLECTRIQUE	6		
GÉNÉRALITÉS	6		
CALIBRE DES FILS.....	6		
DÉMARREUR MAGNÉTIQUE	7		
FUSIBLES	7		
PRESSOSTAT	7		
LUBRIFICATION DU COMPRESSEUR	7		
LUBRIFIANT SYNTHÉTIQUE POUR COMPRESSEUR.....	7		
LUBRIFIANTS DE RECHANGE	7		
PROCÉDURES DE REMPLISSAGE :.....	7		
CONTACTEUR DE BAS NIVEAU D'HUILE.....	8		

SÉCURITÉ

■ EXPLICATIONS DES MOTS SIGNALÉTIQUES DE SÉCURITÉ



DANGER

Indique une situation dangereuse imminente qui, si non évitée, résultera en un décès ou des blessures sérieuses.



AVERTISSEMENT

Indique une situation potentiellement dangereuse qui, si non évitée, pourrait résulter en des blessures sérieuses ou même la mort.



ATTENTION

Indique une situation potentiellement dangereuse qui, si non évitée, pourrait résulter en des blessures mineures ou des dommages à la propriété.

AVIS

Indique une information ou une politique de l'entreprise reliée directement ou indirectement à la sécurité du personnel ou la protection de la propriété.

■ PRÉCAUTIONS DE SÉCURITÉ GÉNÉRALES



DANGER

AIR D'ADMISSION. Peut contenir du monoxyde de carbone ou d'autres contaminants. Cause des blessures ou la mort. Les compresseurs Ingersoll Rand n'ont été conçus, ni destinés, ni approuvés pour la compression d'air respirable. L'air comprimé ne doit pas être utilisé pour la respiration à moins qu'il ait été traité d'après les normes et règlements en vigueur pour cette application.



AVERTISSEMENT

TENSION DANGEREUSE. Peut causer des blessures graves ou la mort. Débrancher l'alimentation et purger la pression du réservoir avant de réparer. Verrouiller/étiqueter la machine. Le compresseur doit être branché sur un circuit correctement mis à la terre. Reportez-vous aux instructions de la mise à terre dans ce manuel. Ne pas faire fonctionner le compresseur dans des conditions humides. Stocker à l'intérieur.

PIÈCES TOURNANTES. Peut causer des blessures graves. Ne pas utiliser sans les dispositifs de protection. La machine peut démarrer automatiquement. Débrancher avant le service. Verrouiller/étiqueter la machine.

SURFACE CHAUDE. Peut causer des blessures graves. Ne pas toucher. Attendre le refroidissement avant de réparer. Ne pas toucher le compresseur ou la tuyauterie chaude.

AIR SOUS PRESSION ÉLEVÉE. Le contournement, la modification ou le retrait de soupapes de sécurité/décharge peut causer des blessures graves ou la mort. Ne pas contourner, modifier ou retirer les soupapes de sécurité/décharge. Ne pas diriger les ajutages d'air sur une personne. Les réservoirs corrodés peuvent occasionner une explosion et des blessures graves ou la mort. Vidanger le réservoir quotidiennement ou après chaque utilisation. La soupape de vidange se trouve au fond du réservoir..



ATTENTION

RISQUE D'ÉCLATEMENT. Utiliser seulement des pièces à manipulation d'air pouvant accepter des pressions non inférieures à la pression maximale de travail consentie par la machine.

RÉCEPTION ET INSPECTION

S'assurer qu'un équipement de levage approprié sera disponible pour décharger le compresseur et le déplacer là où il sera installé.

AVIS

L'équipement de levage doit avoir la capacité requise pour soulever le poids du compresseur.



ATTENTION

Soulever le dispositif par la cale d'expédition seulement. Ne pas utiliser l'oeillet de levage de moteur pour soulever le dispositif tout entier. L'oeillet de levage du moteur ne sert qu'à retirer le moteur du dispositif.



ATTENTION

Ne pas travailler ou marcher sous le compresseur pendant qu'il est suspendu.

Utiliser un équipement de levage approprié (ex. chariot élévateur à fourche) pour soulever et transporter le compresseur à son emplacement d'installation. Assurez-vous que l'équipement de levage, les courroies, etc. peuvent supporter le poids du compresseur.

Équipement de levage et courroies

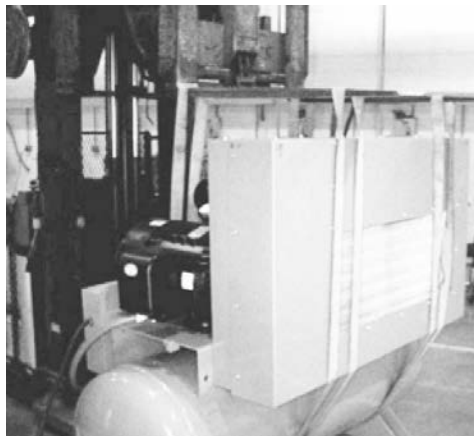

Avant de signer le reçu de livraison, inspectez pour tout dommage et pièces manquantes. Si des dommages ou pièces manquantes sont apparentes, inscrivez la remarque appropriée sur le reçu de livraison avant de signer le reçu. Contactez immédiatement le transporteur pour une inspection.

Tout le matériel doit être retenu dans l'emplacement de réception pour que le transporteur puisse effectuer une inspection.

Le reçus de livraison qui ont été signés sans remarque pour des dommages ou pièces manquantes sont considérés comme ayant été livrés « en bonne condition ». Les réclamations subséquentes sont donc considérées comme étant des réclamations d'avaries non apparentes. Toute réclamation pour dommages doit être réglée directement avec la compagnie de transport.

Si vous faites la découverte de dommage après la réception du compresseur (avarie non apparente), le transporteur doit être avisé à l'intérieur d'un délai de 15 jours et une inspection doit être demandée par téléphone. Vous devez obtenir une confirmation écrite. Lors des réclamations d'avaries non apparentes, il appartient au demandeur de prouver que le compresseur a été endommagé en transit.

Lisez la plaque signalétique du compresseur pour qu'il s'agit bien du modèle commandé. Lisez aussi la plaque signalétique du moteur pour vous assurer qu'elle est compatible avec vos conditions électriques.

Assurez-vous que l'enceinte électrique et les composants sont adéquates pour le lieu de l'installation.

INSTALLATION

■ CHOIX DE L'EMPLACEMENT

Pour la majorité des dispositifs à moteur électrique, choisissez un endroit à l'intérieur relativement propre, sec et bien éclairé avec un espace suffisant pour assurer une ventilation, une circulation d'air de refroidissement et une accessibilité adéquates. Il faut allouer 1.000 pieds cubes d'air frais par 5 horse power. Situer le compresseur au moins à 15 pouces (38 cm) des murs.

À moins que les composants électriques du dispositif soient munis d'une protection spéciale pour utilisation extérieure, ne pas installer un moteur électrique à l'extérieur ou dans des endroits où les composants électriques sont exposés à la pluie, la neige ou toute autre source importante d'humidité.

⚠ AVERTISSEMENT

Le robinet de purge électrique comporte des pièces pouvant produire des étincelles, comme un interrupteur à coupure brusque, une prise de courant et autres. Par conséquent, lorsque le compresseur est situé dans un garage, il est recommandé de le placer dans une pièce ou enceinte à cet effet ou de le placer de façon telle que le robinet de purge électrique se situe à une distance de 18 pouces (457 mm) ou plus au-dessus du plancher

■ CONSIDÉRATIONS EN MATIÈRE DE L'AIR AMBIANT

La température de marche idéale se situe entre 0 °C et 37,8 °C (32 °F et 100 °F). Si la température baisse souvent sous 0 °C (32 °F), situer l'unité à l'intérieur d'un bâtiment chauffé. Si cela n'est pas possible, il est essentiel de protéger les soupapes de sécurité/décharge et les soupapes de vidange contre le gel. Si la température atteint souvent les 4,4°C (40°F), il est recommandé d'installer une trousse de chauffage du carter principal, particulièrement si le compresseur démarre difficilement.

⚠ ATTENTION

Ne pas faire fonctionner l'appareil à une température inférieure à 20°F (6.6°C) ou supérieure à 104 °F (40°C).

■ LIEUX HUMIDES

Dans un lieu qui est souvent humide, il est possible que de l'humidité se forme dans la pompe, entraînant la formation de boues dans le lubrifiant et l'usure prématurée des pièces mobiles. Une quantité excessive d'humidité aura tendance à se former si le compresseur est situé dans un lieu non chauffé qui est exposé à de grandes variations de température.

Voici deux signes d'humidité excessive : la formation de condensations sur la paroi extérieure du compresseur qui refroidit et un lubrifiant à base de pétrole dont l'aspect est laiteux.

On pourra empêcher la formation d'humidité dans la pompe en augmentant la ventilation, en faisant fonctionner l'appareil plus longtemps lors de chaque cycle ou en installant une trousse de chauffage du carter principal.

■ CONSIDÉRATIONS EN MATIÈRE DE BRUIT

Pour connaître la réglementation en vigueur concernant les niveaux de bruit acceptables, consulter les autorités locales. Pour réduire le bruit excessif, utiliser des amortisseurs de vibration ou un silencieux d'aspiration, déplacer le compresseur ou construire des enceintes totales ou des murs déflecteurs.

■ MONTAGE

⚠ AVERTISSEMENT

Avant d'effectuer le montage, enlever le compresseur de la cale.

Boulonner le dispositif sur une base solide et de niveau (comme un plancher de béton). Ne pas boulonner solidement des pieds non-nivelés à la base afin d'éviter de provoquer une tension excessive au réservoir. Utiliser des cales métalliques sous les pieds au besoin.

■ MONTAGE PERMANENT TYPIQUE (QUINCAILLERIE FOURNIE PAR LE CLIENT)

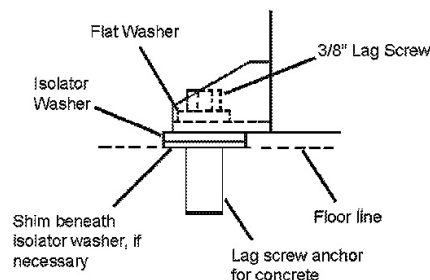

■ INSTALLATION D'UNE CANALISATION D'ASPIRATION À DISTANCE

⚠ ATTENTION

Ne pas utiliser l'appareil sans filtre d'aspiration.

Si l'air autour du dispositif est relativement libre de poussières, installer le filtre d'aspiration au raccord d'admission de la pompe. Si l'air est poussiéreux, raccorder le filtre à une source d'air propre. Utiliser des tuyaux en plastique PVC pour la canalisation d'aspiration à distance. Ne pas utiliser de tuyau en fer noir ou de tuyau en acier galvanisé car ils contribuent au suintement et à la formation de rouille. Il est recommandé d'installer des filtres en ligne pour faciliter le nettoyage et le remplacement. Assurez-vous que la canalisation est aussi courte et directe que possible et aussi large ou plus large que le diamètre du raccord d'aspiration de la pompe. Ne jamais installer une tuyauterie dont le diamètre est plus petit que celui de la tuyauterie d'admission de la pompe.

Augmenter le diamètre du tuyau d'une catégorie pour chaque 10 pieds (3 m) de longueur ou chaque coude de 90°. S'assurer que la tuyauterie est solidement entretoisée.

Si vous raccordez le filtre à l'extérieur, recouvrez-le d'un capot pour empêcher la pluie ou la neige de pénétrer.

Des éléments filtrants ainsi que des dispositifs de filtration à usage industriel sont disponibles pour les fines poussières en suspension, comme les poussières de ciment et de roche.

■ CANALISATION D'ADMISSION À DISTANCE TYPIQUE

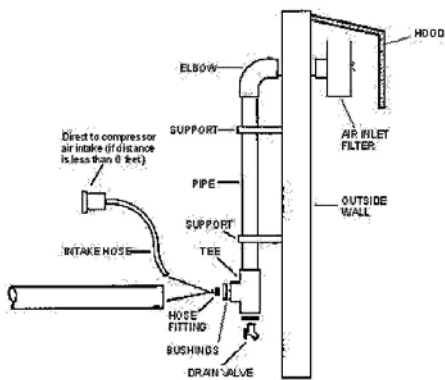

■ INSTALLATION DE LA CANALISATION DE REFOULEMENT

⚠ AVERTISSEMENT

N'utiliser nulle part dans le circuit d'air comprimé des tuyaux de plastique, des raccords soudés en cuivre, des tubes de caoutchouc ou des joints soudés à l'étain au plomb.

⚠ ATTENTION

Si le lubrifiant utilisé est du lubrifiant synthétique pour compresseur, la tuyauterie et les composants en aval du circuit doivent être composés d'un matériau compatible. Se reporter à la liste de matériaux compatibles ci-dessous. Si votre système contient des matériaux incompatibles, ou pour des matériaux non inclus dans la liste, communiquer avec Ingersoll Rand pour toute information supplémentaire.

LUBRIFIANT SYNTHÉTIQUE POUR COMPRESSEUR LISTE DE COMPATIBILITÉ MATÉRIELLE

ACCEPTABLES :

FKM (Fluoroclastomer), PTFE, époxydes (chargés à la fibre de verre), alkydes résistants aux huiles, fluorosilicones, hydrocarbures fluorés, polysulfides, uréthannes à 2 composants, nylon, Delrin®, Celcon®, caoutchoucs à forte teneur en nitrile (Buna-N, NBR de plus de 36 % d'acrylonitrile), polyuréthane, polyéthylène, épichlorhydrine, polyacrylate, mélamine, polypropylène, résines phénoliques cuites, époxydes, alkydes modifiés (® Marque déposée de DuPont Corporation)

NON RECOMMANDÉS :

Néoprène, caoutchouc naturel, caoutchouc SBR, peintures acryliques, laques, vernis, polystyrène, PVC, ABS, polycarbonates, acétate de cellulose, caoutchoucs à faible teneur en nitrile (Buna N, NBR de moins de moins de 36 % d'acrylonitrile), EPDM, acétate de vinyle et d'éthylène, latex, caoutchoucs éthylène-propylène (EPR), acryliques, résines phénoxy, polysulfones (PSF), styrène-acrylonitrile, butyle.

AVIS

Tous les systèmes à air comprimé produisent du condensat s'accumulant dans un point de vidange (p. ex. réservoirs, filtres, points de purge, refroidisseurs de sortie, sécheurs). Ce condensat contient de l'huile lubrifiante et/ou des substances réglementées qui doivent être enlevées selon les lois et les règlements municipaux, provinciaux et fédéraux.

■ GÉNÉRALITÉS

La tuyauterie, les raccords, le réservoir, etc. doivent être homologués pour fonctionner à la pression maximale de service de l'unité. Utiliser des tubes d'acier ou de cuivre à filetage ou à soudage fort et des raccords en fonte dont l'homologation convient à la pression et à la température de refoulement du compresseur. NE PAS UTILISER DE PLASTIQUE PVC DANS LA CONDUITE DE REFOULEMENT D'AIR COMPRIMÉ. Utiliser un matériau d'étanchéité sur tous les filetages de la tuyauterie et bien serrer les joints afin de prévenir toute fuite d'air.

■ CANALISATIONS DE REFOULEMENT DU CONDENSAT

Si une canalisation de refoulement du condensat doit être installée, s'assurer que le diamètre de ses tuyaux est supérieur à celui du raccord d'au moins une catégorie, que son circuit est le plus court et le plus direct possible, qu'elle est fixée solidement en place et qu'elle est dirigée vers un point de purge convenable. Le condensat doit être éliminé en conformité avec les lois et règlements en vigueur au niveau municipal, provincial et fédéral.

⚠ AVERTISSEMENT

Si un refroidisseur de sortie, un clapet antiretour, un robinet de sectionnement ou toute autre restriction est ajoutée au circuit de refoulement du condensat, installer entre cette restriction et le compresseur une soupape de sûreté/décharge homologuée ASME ayant le format qui convient.

■ INSTALLATION DU CÂBLAGE ÉLECTRIQUE

⚠ AVERTISSEMENT

L'installation et les révisions du circuit électrique doivent être effectuées par un électricien agréé qui connaît les lois et les règlements municipaux, provinciaux et fédéraux en vigueur.

■ GÉNÉRALITÉS

Les caractéristiques nominales du moteur, indiquées sur la plaquette signalétique, et l'alimentation électrique doivent correspondre aux caractéristiques de la tension, des phases et des cycles.

■ CALIBRE DES FILS

Le câblage reliant l'alimentation électrique et le moteur varie en fonction de la puissance du moteur (HP) et d'autres facteurs. Installer des conducteurs de connexion de calibre adéquat pour protéger le dispositif contre toute chute de tension excessive lors du démarrage. Consulter le Code national de l'électricité pour de plus amples informations concernant la sélection du calibre de conducteur approprié et la fixation des connexions électriques. Si vous raccordez du matériel électrique supplémentaire au même circuit, vous devez prendre en compte la charge électrique totale lors de la sélection du calibre de conducteur approprié. NE PAS UTILISER DE CONDUCTEURS TROP PETITS.

Si les informations de calibre de fils ne sont pas disponibles, les calibres indiqués au tableau de sélection des fils ci-dessous peuvent être utilisés

comme valeurs de référence sûres, si la distance ne dépasse pas 50 pieds (15,3 m). Pour des distances plus longues, consulter un entrepreneur en électricité ou la compagnie d'électricité locale pour obtenir de plus amples informations.

MOTEUR HP	MONOPHASÉ		TRIPHASÉ			
	115V	230V	200V	230V	460V	575V
5	4 (6)	8 (10)	10 (12)	12 (14)	14 (16)	14 (16)

Calibre des fils indiqués par les sigles AWG (SWG):

- AWG = calibre américain des fils.
- SWG = calibre britannique des fils.

■ DÉMARREUR MAGNÉTIQUE

Si le moteur installé sur votre dispositif est muni d'un bouton de réenclenchement, il n'est pas nécessaire d'installer un démarreur magnétique. Si le moteur ne dispose pas d'un bouton de réenclenchement et que le dispositif n'a pas de démarreur installé à l'usine, il faut installer un démarreur magnétique avec protection thermique contre les surcharges. Suivre les instructions d'installation du fabricant. **Ingersoll Rand** n'est en aucun cas responsable de tout dommage résultant d'un manquement de fournir une protection adéquate des moteurs.

■ FUSIBLES

Se reporter au Code national de l'électricité afin de déterminer les caractéristiques nominales requises du fusible ou du disjoncteur. Au moment de la sélection des fusibles, prendre en compte le fait que le courant de pointe lors du démarrage d'un moteur électrique est supérieur au courant de pleine charge. L'usage de fusibles à retardement ou à action retardée est recommandé.

■ PRESSOSTAT

Sur les dispositifs non munis de pressostat installé à l'usine, câbler un pressostat selon le schéma de branchement appropriés sous la rubrique DIAGRAMMES du présent manuel. Effectuez le montage du pressostat en suivant les recommandations du fabricant. La ligne de raccordement au réservoir doit être aussi courte et directe que possible et homologuée pour la pression de service maximale du dispositif.

■ LUBRIFICATION DU COMPRESSEUR

⚠ ATTENTION

Ne pas faire fonctionner le compresseur sans lubrifiant ou avec un lubrifiant qui ne convient pas. Ingersoll Rand décline toute responsabilité pour les pannes du compresseur causées par une lubrification inadéquate.

■ LUBRIFIANT SYNTHÉTIQUE POUR COMPRESSEUR

Ingersoll Rand recommande dès la première utilisation le lubrifiant synthétique All Season T30 Select. Pour de plus amples renseignements concernant la garantie prolongée, se reporter à la rubrique GARANTIE.

■ LUBRIFIANTS DE RECHANGE

On peut utiliser un lubrifiant XL-300 ou à base de pétrole comparable à condition qu'il soit de qualité supérieure, qu'il ne contienne aucun détergent, qu'il contienne comme additifs seulement des agents antirouille, antioxydants et antimousse, que son point d'inflammation soit de 227 °C (440 °F) ou plus et que sa température d'inflammation spontanée soit de 343 °C (650 °F) ou plus.

Se reporter ci-dessous au tableau de viscosité des lubrifiants à base de pétrole. Il est fourni exclusivement à titre d'information. Des conditions de

marche rigoureuses nécessitent une viscosité plus élevée. Pour obtenir des recommandations, discuter avec le distributeur des conditions réelles de fonctionnement.

Température autour du compresseur		Viscosité à 100°F (37,8°C)		Catégorie de viscosité	
°F	°C	SUS	Centistokes	ISO	SAE
< 40	< 4.4	150	32	32	10
40-80	4.4-26.7	500	110	100	30
80-125	26.7-51.0	750	165	150	40

Si vous employez un lubrifiant pour compresseur à base de pétrole à la première utilisation et que vous décidez d'utiliser ensuite le lubrifiant All Season T30 Select, il faut décarburer et rincer la pompe avant d'utiliser le nouveau lubrifiant. Communiquer avec **Ingersoll Rand** pour de plus amples informations.

■ PROCÉDURES DE REMPLISSAGE :

1. Dévisser et enlever le bouchon du réservoir à huile.
2. Remplir le carter de lubrifiant.
3. Refermer le bouchon d'huile et le **SERRER SEULEMENT AVEC LES MAINS**.

⚠ ATTENTION

Ne pas enlever le bouchon du réservoir à huile lorsque le compresseur est en marche.

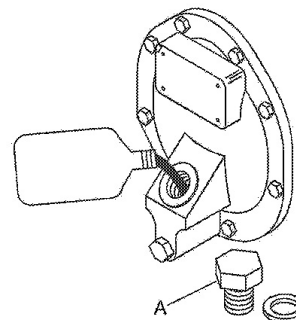

MODÈLE	CAPACITÉ DE CARTER
TS4 & TS5	40 OZ (1.2 L)

Utiliser l'une des méthodes illustrées pour déterminer le moment où le carter est plein.

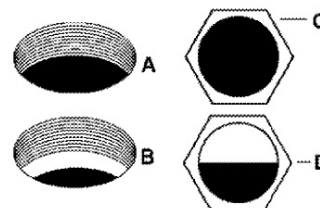

- **A = niveau PLEIN au filetage inférieur de l'orifice de remplissage d'huile sur les dispositifs sans voyant en verre ou sans jauge graduée.**
- **B = niveau AJOUTER en dessous du filetage inférieur de l'orifice de remplissage d'huile sur les dispositifs sans voyant en verre ou sans jauge graduée.**

- **C = niveau PLEIN sur les dispositifs munis de voyant en verre.**
- **D = niveau AJOUTER sur les dispositifs munis de voyant en verre.**

■ **CONTACTEUR DE BAS NIVEAU D'HUILE**

Un contacteur de bas niveau d'huile à flotteur peut être installé afin de protéger le dispositif contre tout dommage résultant d'un niveau d'huile de compresseur insuffisant. Un niveau d'huile bas dans le carter du compresseur entraîne l'ouverture des contacts de l'interrupteur, interrompant le fonctionnement du dispositif jusqu'à ce que le niveau d'huile ait été restauré.

La protection adéquate contre les bas niveaux d'huile dépend du réglage correct du contacteur de bas niveau d'huile. Lors de la première utilisation, interrompre le fonctionnement du dispositif et purger environ 1 litre (un quart) d'huile du carter de compresseur dans un contenant propre adéquat. Tendre l'oreille pour entendre le clic du contacteur ou vérifier que celui-ci fonctionne à l'aide d'un dispositif d'essai de continuité électrique.

Il arrive que le flotteur soit mal positionné ou qu'il se bloque durant l'expédition. Si le flotteur est mal positionné ou bloqué, ouvrir le sectionneur, purger l'huile qui reste, enlever le couvercle de carter et libérer le flotteur. Effectuer le réassemblage du dispositif et utiliser la même huile.

AVIS

Si le flotteur est bloqué en position basse, il est impossible de faire démarrer le dispositif.

MODE D'EMPLOI

■ DÉMARRAGE

Le mano-contact est préréglé à la pression exigée. Les arrangements de gamme et de différentiel NE SONT PAS réglables. Le mano-contact ne devrait pas être trifouillé de quelque façon et aucune tentative ne devrait être faite pour ajuster les arrangements de pression car ceci pourrait endommager le commutateur au point d'échec et/ou vider n'importe quelle garantie pour le mano-contact.

1. Fermer la soupape de service.
2. Déchargez toute la pression restante dans le réservoir en ouvrant lentement la soupape de vidange manuelle.
3. Fermer la soupape de vidange manuelle et mettre le compresseur sous tension. Si le pressostat est muni d'un levier "MARCH/AUTOMATIQUE/ARRÊT", le faire basculer dans la position "MARCHE/AUTOMATIQUE". Si le dispositif est muni d'un interrupteur de marche/arrêt (ON/OFF) sur le panneau de commande, mettre l'interrupteur en position "ON" (Marche).

■ LEVIER DE PRESSOSTAT TYPIQUE (SI FOURNI)

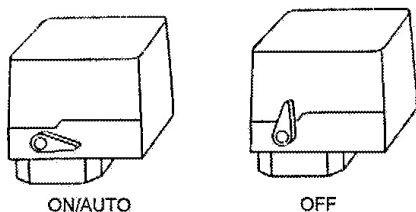

■ INTERRUPTEUR DE PANNEAU DE COMMANDE TYPE (SI FOURNI)

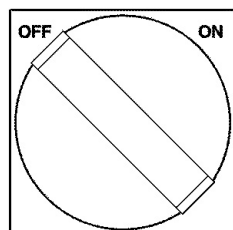

4. Ouvrir lentement la soupape de service.

■ ROBINET DE SERVICE TYPIQUE (A = OUVERT, B = FERMÉ)

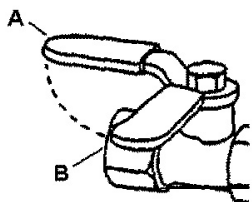

⚠ ATTENTION

Un bruit inhabituel ou des vibrations indiquent qu'il y a un problème. Cesser de faire fonctionner l'appareil jusqu'à ce que la source du problème ait été identifiée et corrigée.

AVIS

S'assurer que la direction de rotation est correcte en observant la flèche sur le moteur. Si la rotation est incorrecte sur un dispositif à trois phases, échanger deux des trois conducteurs.

■ VÉRIFICATION DE LA CONSOMMATION D'HUILE

Une règle simple pour vérifier la consommation d'huile est de considérer qu'une consommation à ou supérieure à 50 HP par heure par once est acceptable. La formule est comme suit :

$$\frac{\text{Cheval vapeur} \times \text{Heures de fonctionnement}}{\text{Onces d'huile utilisées}} = \frac{\text{Cheval vapeur-heure}}{\text{par once}}$$

Pour l'application de cette formule, considérez la taille de la machine. Dans l'exemple suivant, un compresseur de 5 HP utilise 2 onces d'huile pour chaque 20 heures de fonctionnement.

$$\frac{5 \text{ Cheval vapeur} \times 20 \text{ heures de fonctionnement}}{2 \text{ Onces d'huile utilisées}} = 50 \frac{\text{Cheval vapeur-heure}}{\text{par once}}$$

Le compresseur dans cet exemple passe le test de consommation d'huile.

AVIS

Une pompe de compresseur neuve ou reconditionnée écoulera une quantité d'huile plus élevée qu'à l'ordinaire jusqu'à ce que les segments de piston soient bien assis (environ 100 heures de fonctionnement).

ENTRETIEN

AVERTISSEMENT

Avant d'effectuer l'entretien, relâcher la pression d'air du circuit puis couper, bloquer et identifier l'alimentation principale.

AVIS

Tous les systèmes d'air comprimé comportent des éléments (par ex. l'huile lubrifiante, les filtres, les séparateurs) qui sont remplacés périodiquement. Ces éléments peuvent être ou peuvent contenir des substances réglementées qui doivent être éliminées en conformité avec les lois et les règlements en vigueur au niveau municipal, provincial et fédéral.

AVIS

Lors du démontage, prendre note de la position et de l'emplacement des pièces afin de faciliter leur assemblage éventuel. Les séquences d'assemblage ainsi que les pièces figurant dans les illustrations peuvent ne pas correspondre à votre appareil.

AVIS

Tout entretien ne figurant pas dans la présente section doit être effectué par un agent d'entretien autorisé.

AVIS

Le programme d'entretien suivant a été développé pour une application type. La fréquence des entretiens devra augmenter dans des conditions plus difficiles.

PROGRAMME D'ENTRETIEN

Tous les jours ou avant chaque mise en marche	Vérifier s'il y a des fuits d'huile.
	Vérifier le niveau de lubrifiant. Remplir au besoin.
	Test drain valve for proper operation. Clean if needed.
	Vidanger le condensat du réservoir (si un dispositif de vidange automatique n'est pas fourni). Ouvrir la soupape de vidange manuelle, capter le condensat et l'éliminer de la manière appropriée.
	Vérifier si l'appareil émet un bruit ou des vibrations inhabituels.
	S'assurer que les carters de courroie et les couvercles sont fixés solidement en place. S'assurer que l'espace autour du compresseur ne comporte pas de chiffons, d'outils, de débris et de matières inflammables ou explosives.
Une fois par semaine	Observer le fonctionnement des soupapes de sûreté/décharge avec le compresseur en marche. Remplacer toute soupape de sûreté/décharge ne fonctionnant pas librement.
	Inspecter les éléments de filtre à air. Les nettoyer au besoin.
Une fois par mois	Vérifier s'il y a des fuites d'air. Asperger de l'eau savonneuse autour des joints pendant que le compresseur est en marche et vérifier si des bulles se forment.
	Nettoyer la soupape de vidange.
	S'assurer que les vis et les boulons sont bien serrés.
	Les serrer au besoin.
	Inspecter les courroies d'entraînement. Les ajuster au besoin. Nettoyer l'extérieur.
3/500 *	Vidanger le lubrifiant à base de pétrole pendant que le carter principal est encore tiède.
	Vidanger l'huile du compresseur et nettoyer
	Remplacer l'élément filtrant.
12/2000 *	Vidanger le lubrifiant synthétique pendant que le carter principal est encore tiède.
* indique le nombre de mois ou d'heures de fonctionnement, selon la première éventualité.	

■ INSPECTION ET NETTOYAGE DES FILTRES

1. Dévisser et retirer l'écrou à ailettes (A) qui tient le capot du filtre (B) en place sur la base (C).
2. Détacher le capot du filtre et retirer l'élément filtrant (D). Nettoyer l'élément avec un jet d'air sous pression ou un aspirateur.
3. Remettre en place l'élément filtrant et le capot du filtre et fixer-le avec l'écrou à ailettes.

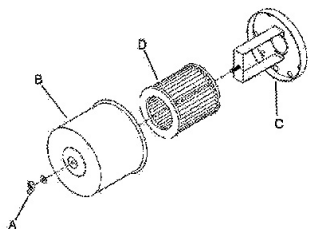

■ VIDANGE D'HUILE

1. Ouvrir le bouchon de vidange d'huile (A) et laisser le lubrifiant s'écouler dans un contenant propice.

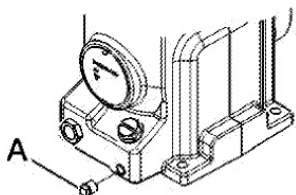

2. Refermer le bouchon de vidange d'huile.
3. Suivre les directives de remplissage de la section MODE D'EMPLOI.

■ AJUSTEMENT DE LA COURROIE

• VÉRIFICATION DE LA TENSION

Vérifier occasionnellement la tension de la courroie, particulièrement si elle semble lâche. Effectuer le réglage de la tension des nouvelles courroies lors de leur installation.

• TENSIONNEMENT D'UNE COURROIE

Pour effectuer le réglage de la tension d'une courroie, dévisser les boulons d'ancrage du moteur, puis écarter le moteur de la pompe en le glissant le long de la base, pour ensuite serrer à nouveau les boulons. Certains dispositifs sont munis d'une vis de tension de courroie qui lorsque vissée, fait sortir le moteur de la pompe. Le moteur se déplace facilement en plaçant un levier dessous. Il est également possible de se procurer dans le commerce une barre d'écartement ou autre dispositif de tension de courroie.

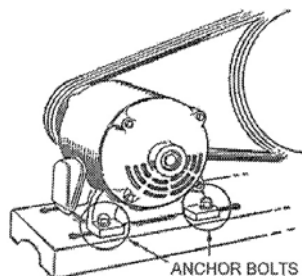

Suivre les procédures décrites ci-dessous pour déterminer et mesurer correctement la tension. Consulter l'illustration suivante pour une représentation visuelle.

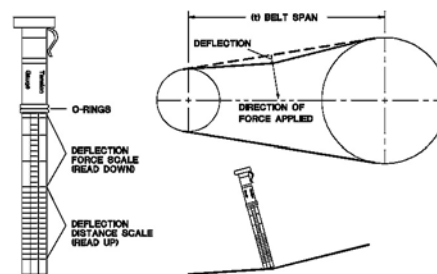

1. Déposer une règle le long de la surface supérieure extérieure de la courroie, entre la poulie motrice et le volant.
2. À mi-chemin entre les deux et perpendiculairement à la courroie, jauger la pression à la surface extérieure de la courroie en y appuyant un dynamomètre de tension. Forcer la courroie à la valeur de déflection indiquée dans la TABLE DE TENSION DE COURROIE sous la rubrique DIAGRAMMES & TABLEAUX. Comparer la tension lue sur l'instrument à celle qui figure au tableau.

Avant de faire démarrer le compresseur, assurer l'alignement exact du centre des rainures de la poulie motrice et du volant ainsi que le serrage des boulons d'ancrage du moteur.

⚠ ATTENTION

Un alignement incorrect de la poulie et du volant ou un tensionnement inadéquat de la courroie pourrait entraîner une surcharge du moteur, des vibrations excessives et un bris prématuré de la courroie ou du palier.

Afin de prévenir ces problèmes, s'assurer, après avoir installé une nouvelle courroie ou tensionné une courroie existante, que la poulie et le volant sont bien alignés et que la tension de la courroie est adéquate.

■ INSPECTION DU RÉSERVOIR

La longévité du réservoir dépend de plusieurs facteurs, y compris, sans s'y restreindre, les conditions d'exploitation, le milieu ambiant et le niveau d'entretien. L'effet exact propre à chacun de ces facteurs est difficile à juger ; voilà pourquoi **Ingersoll Rand** vous recommande de prévoir une inspection agréée du réservoir dans les cinq premières années de service du compresseur. Pour effectuer une inspection du réservoir, communiquer avec **Ingersoll Rand**.

Un réservoir qui n'a pas subi d'inspection au cours des 10 premières années de service du compresseur doit être retiré du service jusqu'à ce qu'il ait été inspecté. Un réservoir qui ne répond pas aux normes doit être remplacé.

⚠ AVERTISSEMENT

Si un réservoir rouillé n'est pas remplacé, il risque d'éclater ou d'exploser, entraînant la possibilité de dommages importants, de blessures graves ou même de décès. Ne jamais modifier ou réparer un réservoir : obtenir un réservoir de rechange dans un centre de service.

DÉPANNAGE

PROBLÈME	POINT DE CONTRÔLE			
Usure anormale des pistons, des segments ou des cylindres	4, 8, 9, 19, 25, 33	4	Viscosité trop faible du lubrifiant.	Vidanger le lubrifiant actuel et le remplacer par un lubrifiant qui convient.
Chute du débit d'air	1, 6, 15, 16, 18, 19, 26	5	Fuites d'air dans les canalisations de refoulement.	Vérifier les tubes et les raccords. Serrer les joints ou remplacer au besoin.
Automatic drain valve leaks or does not drain automatically	16	6	Viscosité trop élevée du lubrifiant.	Vidanger le lubrifiant actuel et le remplacer par un lubrifiant qui convient.
Tuyaux de refroidisseur secondaire ou de refroidisseur intermédiaire défectueux	33	7	Viscosité trop élevée du lubrifiant.	Vidanger le lubrifiant en excès.
Le compresseur n'atteint pas sa vitesse de marche	2, 6, 12, 15, 21	8	Niveau de lubrifiant trop faible.	Verser du lubrifiant dans le carter principal jusqu'au niveau requis.
Le compresseur met trop de temps à atteindre sa vitesse de marche	24, 30, 31	9	Le lubrifiant utilisé est du type à détergent.	Vidanger le lubrifiant actuel et le remplacer par un lubrifiant qui convient.
Le compresseur devient extrêmement chaud	3, 14, 15, 22	10	Cycles de marche extrêmement légers.	Faire fonctionner le compresseur par cycles plus longs.
Le compresseur n'effectue pas de délestage en position d'arrêt	30		Le compresseur est situé dans un lieu humide.	Déplacer le compresseur ou installer une trousse de chauffage du carter principal.
Bruit excessif à l'usage	2, 6, 15, 16, 24	12	Tension de ligne inadéquate.	Vérifiez la tension de la ligne et la mise à niveau des lignes au besoin. Contactez électricien .
Arrêts et démarrages trop fréquents	5, 16, 29, 34		Câblage ou panneau de service électrique trop petit.	Installer un fil ou boîte de service proprement dimensionné. Contacter un électricien.
Cognements ou cliquetis	2, 15, 17, 19, 20, 21		Mauvais contact sur les bornes du moteur ou mauvaises connexions du démarreur.	Assurer un contact adéquat sur les bornes du moteur ou les connexions du démarreur.
Les voyants clignotent ou s'affaiblissent lors du fonctionnement	12, 13		Mauvais réchauffeurs de surcharge du démarreur.	Installer des réchauffeurs de surcharge de démarreur adéquats. Contacter un électricien.
Humidité dans le carter principal ou aspect laiteux du lubrifiant à base de pétrole ou rouille dans les cylindres	9, 10	13	Mauvaise régulation de puissance (ligne déséquilibrée).	Contactez la compagnie d'électricité.
Surcharge du moteur se déclenche ou tire un courant excessif	5, 6, 12, 13, 14, 15, 16, 19, 20, 21, 31	14	Courroies d'entraînement trop lâches ou mal alignées.	Ajuster les courroies pour leur donner la tension et l'alignement qui convient.
De l'huile dans l'air de refoulement (pompage d'huile)	4, 7, 9, 18, 19, 23, 32	15	Fuites, bris ou accumulation de calamine dans les soupapes du compresseur.	Inspecter les soupapes. Les nettoyer ou les remplacer au besoin. Installer une trousse d'entretien rapide de soupape/joint.
Fuite du joint d'huile	23	16	Robinet de purge automatique encrassé, qui fuit ou qui est défectueux.	Inspecter le robinet et nettoyer, réparer ou remplacer au besoin.
La soupape de sûreté/décharge crépite	1, 5, 26, 27			
Pression intermédiaire élevée	27			
Pression intermédiaire basse	28			
Moteur ne démarre pas	12			
Fuites d'huile	35			

POINT CONTR.	CAUSE POSSIBLE	SOLUTION POSSIBLE
1	Filtre sale à l'aspiration et/ou au refoulement.	Nettoyer ou remplacer.
2	Poulie motrice ou volant de courroie mal serré, trop de jeu dans l'arbre moteur ou courroies d'entraînement lâches.	Vérifier le volant, la poulie motrice, le vilebrequin, la tension et l'alignement de la courroie d'entraînement. Réparer ou remplacer au besoin.
3	Ventilation insuffisante autour du volant de la courroie.	Déplacer le compresseur pour un débit d'air amélioré.

17	Accumulation de calamine sur le fond des pistons.	Nettoyer les pistons. Réparer ou remplacer au besoin.	25	Atmosphère chargée de poussières.	Installer une canalisation d'aspiration à distance et l'acheminer vers une source d'air propre. Installer un système de filtration plus efficace.
18	Segments de pistons endommagés ou usés (cassés, rugueux ou égratignés).	Installer une trousse d'entretien rapide de segment/joint.	26	Soupape de sûreté/décharge défectueuse.	Remplacer.
	Coupe ou dégagement latéral trop grand.	Ajuster les segments.	27	Soupape d'admission haute pression qui fuit.	Inspecter, nettoyer ou réparer au besoin.
	Les segments sont hors de leur logement ou coincés dans leurs gorges ou leurs coupes ne sont pas décalées.		28	Soupape de refoulement basse pression qui fuit.	Inspecter, nettoyer ou réparer au besoin.
19	Les cylindres ou les pistons sont égratignés, usés ou entaillés.	Réparer ou remplacer au besoin.	29	Fuite d'air après décharge.	Vérifiez les conduites et les outils en aval pour assurer l'absence de fuites d'air.
20	Une bielle, un axe de piston ou des coussinets du maneton sont usés ou entaillés. Bague d'espacement desserrée sur le vilebrequin.	Tout inspecter. Réparer ou remplacer au besoin. Installer une trousse d'entretien rapide de coussinet/bielle.	30	Le dispositif de délestage du pressostat fuit ou est défectueux.	Réaligner la tige ou remplacer.
21	Paliers à billes défectueux sur le vilebrequin ou l'arbre moteur.	Inspecter les coussinets et remplacer au besoin. Installer une trousse d'entretien rapide de coussinet/bielle.	31	La température de l'air ambiant est trop faible.	Installer une trousse de chauffage du carter principal. Utiliser le lubrifiant All Season Select. Déplacer le compresseur dans un lieu plus chaud.
22	Direction de rotation du volant à contre-voie.	Vérifier le câblage du moteur pour des connexions adéquates. Inverser deux conducteurs sur les moteurs triphasés.	32	Paroi de cylindre usée.	Roder le cylindre à l'aide d'un rodoir flexible de 180 grains.
23	Le joint d'huile est usé ou le vilebrequin est entaillé.	Remplacer le joint. Installer une chemise d'arbre au besoin. Installer une trousse d'entretien rapide de coussinet/bielle.	33	Volant déséquilibré, tuyaux non ceinturés ou non attachés, mauvaise vitesse de poulie.	Vérifier le niveau de vibration, changer la poulie ou le volant au besoin, serrer les colliers de tuyau.
24	Fuite de la soupape de sûreté ou siège de soupape usé.	Remplacer la soupape de sûreté.	34	Trop de condensat dans le réservoir.	Vidanger le réservoir à l'aide de la soupape de vidange manuel ou installer une soupape de vidange automatique.
			35	Raccords/coudes/connecteurs desserrés	Resserrer les raccords au couple spécifié.

DIAGRAMMES ET TABLEAUX

TABLEAU DE COUPLE DE TORSION	
EMPLACEMENT DE LA FIXATION	COUPLE
Ensemble de soupape	5 FT. LB (6.8 NM)
Ensemble de couvercle	102-106 IN. LB. (11.5-12 NM)
Bielle	16-18 FT. LB. (22-24.5 NM)
Boulon à tête	21-23 FT. LB. (28.5-31 NM)

Bride de cylindre	21-23 FT. LB. (28.5-31 NM)
Poulie	21-23 FT. LB. (28.5-31 NM)
Baffle de commutation de niveau d'huile bas	102-106 IN. LB. (11.5-12 NM)

TABLEAU DE TENSION DE COURROIE			
MODÈLE	DÉFLEXION (PO.)	MIN. LBS TENSION	MAX. LBS TENSION
TS4 & TS5 (5HP)	.25	4.9	7.1

■ DIAGRAMMES DES CÂBLES ÉLECTRIQUES

■ CÂBLAGE MONOPHASÉ

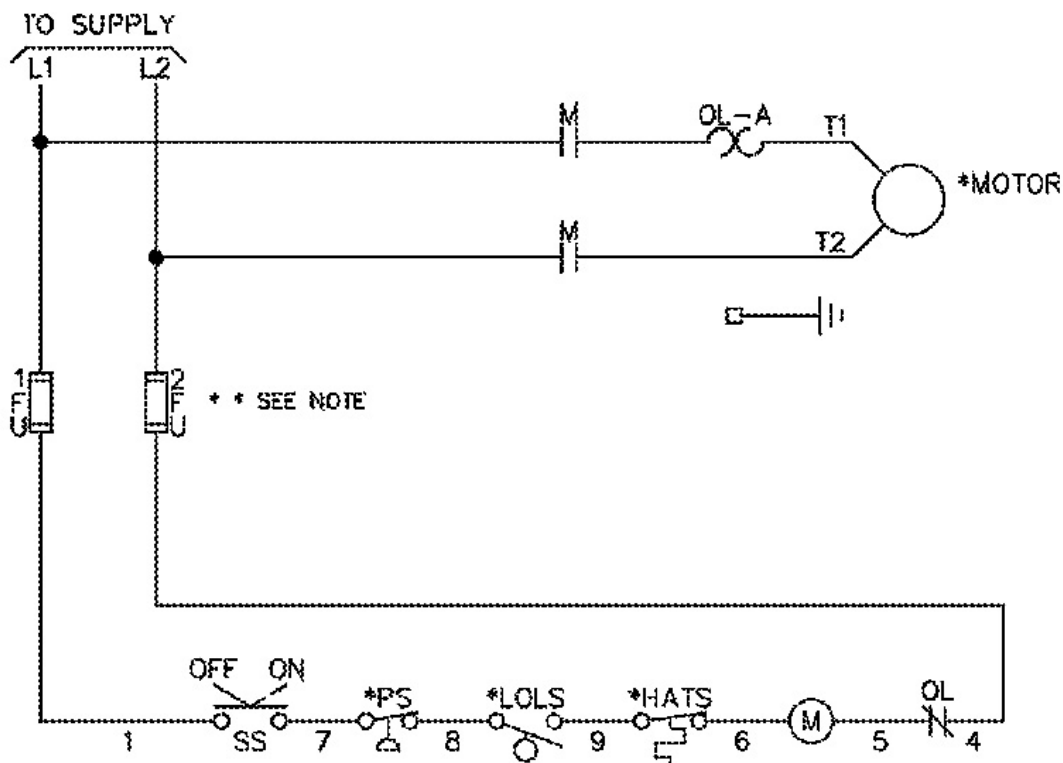

A	À l'alimentation
C	Câblage pour la soupape de drainage électrique en option
EDV	Soupape de drainage électrique
T	Borne de ligne d'alimentation
L	Borne de charge
FU	Fusible de circuit de commande
HATS	Contacteur haute température d'air (#)
LOLS	Contacteur bas niveau d'huile (#)
M	Bobine de démarreur
OL	Surcharge de bobine de démarreur
PS	Pressostat
SS	Sélecteur (#)
*	Câblage de remplacement pour la conversion d'un démarrage triphasé à une application monophasée

(#) = si fourni

■ CÂBLAGE TRIPHASÉ

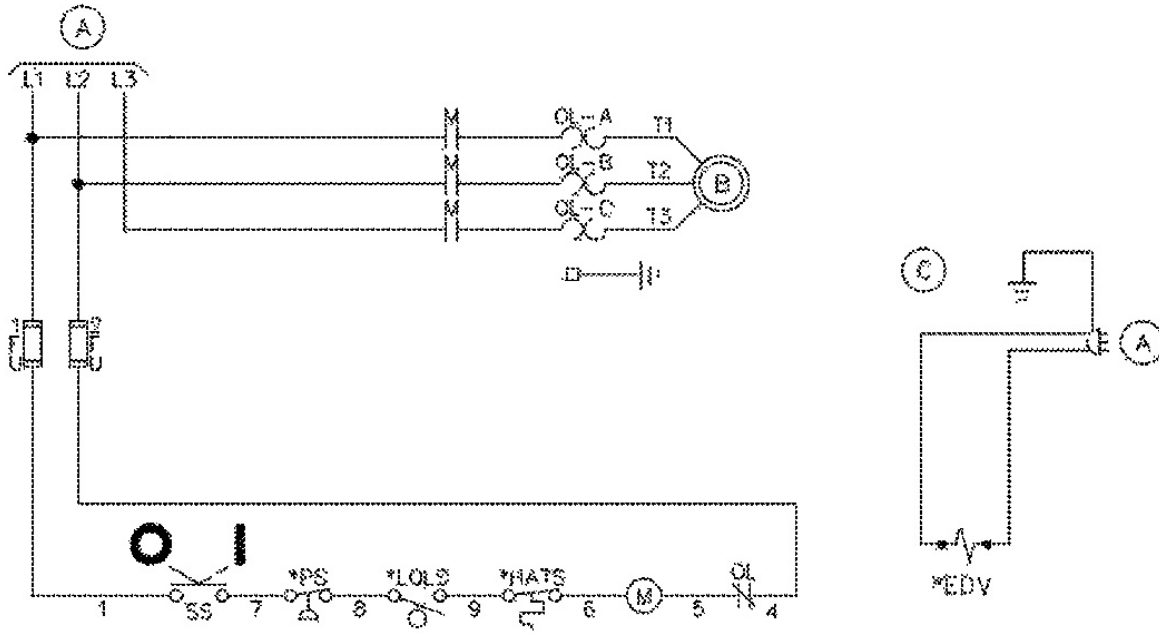

	<p style="text-align: center;">AVIS</p> <p>Sur les dispositifs nécessitant un démarreur, raccorder la ligne électrique au démarreur et non au pressostat.</p> <ul style="list-style-type: none"> • Connecter le fil de masse à la borne de mise à la masse. • utilisé pour moteurs et démarreurs triphasés seulement.
--	--

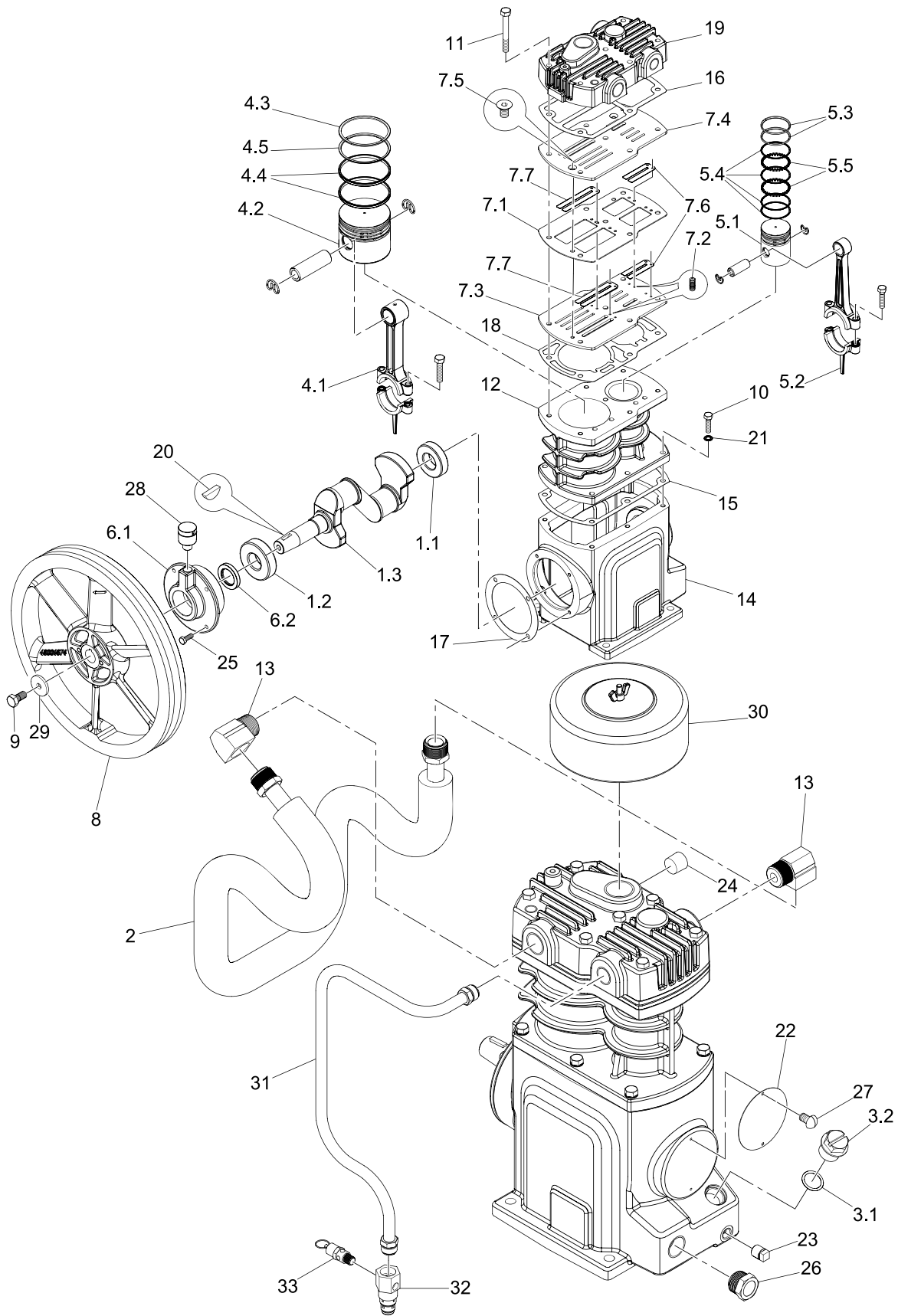

	ARTICLE	CCN	QTE	DESCRIPTION
	1	97334155	1	ENSEMBLE, VILEBREQUIN
◆○	1.1	95200630	1	ROULEMENT
◆○	1.2	95213914	1	ROULEMENT
	1.3	97333462	1	VILEBREQUIN
	2	85581494	1	ENSEMBLE, TUBE DE REFROIDISSEMENT
	3	97334254	1	FICHE
■●○	3.1	97334288	1	JOINT TORIQUE
	3.2	97334296	1	FICHE
	4	85587558	1	ENSEMBLE, PISTON/TIGE - LP
◆○	4.1	97333173	1	ENSEMBLE, BIELLE - LP
	4.2	85585925	1	ENSEMBLE, PISTON/GOUPILLE - LP
■○	4.3-4.5	85581452	1	JEU, BAGUE, LP
■○	4.3	NSS	1	BAGUE, COMPRESSION
■○	4.4	NSS	2	BAGUE, ENTRETOISE DE RÉGULATION D'HUILE - 3 PIÈCE
■○	4.5	NSS	1	BAGUE, TAPER VISAGE
	5.0	22226070	1	ENSEMBLE, PISTON/TIGE - HP
	5.1	85583045	1	ENSEMBLE, PISTON/GOUPILLE - HP
◆○	5.2	85583060	1	ENSEMBLE, BIELLE - HP
■○	5.3-5.5	85581460	1	JEU, BAGUE, HP
■○	5.3	NSS	2	BAGUE, COMPRESSION
■○	5.4	NSS	4	BAGUE, RÉGULATION D'HUILE
■○	5.5	NSS	2	BAGUE, ENTRETOISE DE RÉGULATION D'HUILE
	6	97334247	1	ENSEMBLE, COUVERCLE
	6.1	97334262	1	COUVERCLE
◆○	6.2	97335624	1	JOINT
□○	7	85582666	1	ENSEMBLE, SOUPAPE
□○	7.1	85582658	1	JOINT
□○	7.2	96730650	8	DOUILLE
□○	7.3	85582641	1	PLAQUE, DÉCHARGE
□○	7.4	85582633	1	PLAQUE, INLET
□○	7.5	96720180	2	VIS
□○	7.6	85582625	2	SOUPAPE, MANUELLE
□○	7.7	85582617	2	SOUPAPE, MANUELLE
	8	24859761	1	POULIE
	9	96730437	1	VIS À TÊTE
	10	96705868	6	VIS
	11	96706874	7	BOULON, TÊTE
	12	54632302	1	CYLINDRE
	13	95031761	2	COUDE
	14	54739396	1	CORPS
■◆●○	15	97333546	1	JOINT, CYLINDRE
□●○	16	54632450	1	JOINT, TÊTE
◆●○	17	97333843	1	JOINT
□●○	18	85584332	1	JOINT, VALVE PLAQUE

	19	54657002	1	TÊTE
◆○	20	95245494	1	CLÉ, WOODRUFF
	21	96728316	6	RONDELLE, DES RESSORTS
	22	NSS (54410972)	1	PLAQUE SIGNALÉTIQUE
	23	95033593	1	FICHE
	24	95928230	1	FICHE
	25	96705777	4	VIS
	26	97334270	1	REGARD
	27	95987525	2	VIS
	28	70243936	1	VENTILATION, CADRE
	29	54423504	1	RONDELLE
	30	32170953	1	ASSEMBLÉE, FILTER (COMPREND L'ÉLÉMENT 32170979).
	31	54671771	1	TUBE, DÉCHARGE
	32	97333165	1	SOUPAPE, VÉRIFICATION
	33	32174286	1	SOUPAPE, DÉCHARGE DE SECURITÉ
<input type="checkbox"/> DISPONIBLE DANS LE KIT DE SOUPAPE 85584316 <input checked="" type="checkbox"/> DISPONIBLE DANS LE KIT DE BAGUE DE PISTON 85580470 <input checked="" type="checkbox"/> DISPONIBLE DANS LE KIT DE ROULEMENT/BIELLE 85581445 <input type="checkbox"/> DISPONIBLE DANS LE KIT DE RÉVISION 85581486 <input checked="" type="checkbox"/> DISPONIBLE DANS LE KIT DE JOINT D'ÉTANCHÉITÉ 85581478 NSS NON VENDU SÉPARÉMENT				

ALL SEASON SELECT COMPRESSEUR LUBRIFIANT	
CCN	DESCRIPTION
97338131	(1) 0.5L BOUTEILLE
38436721	(1) 1.0L BOUTEILLE

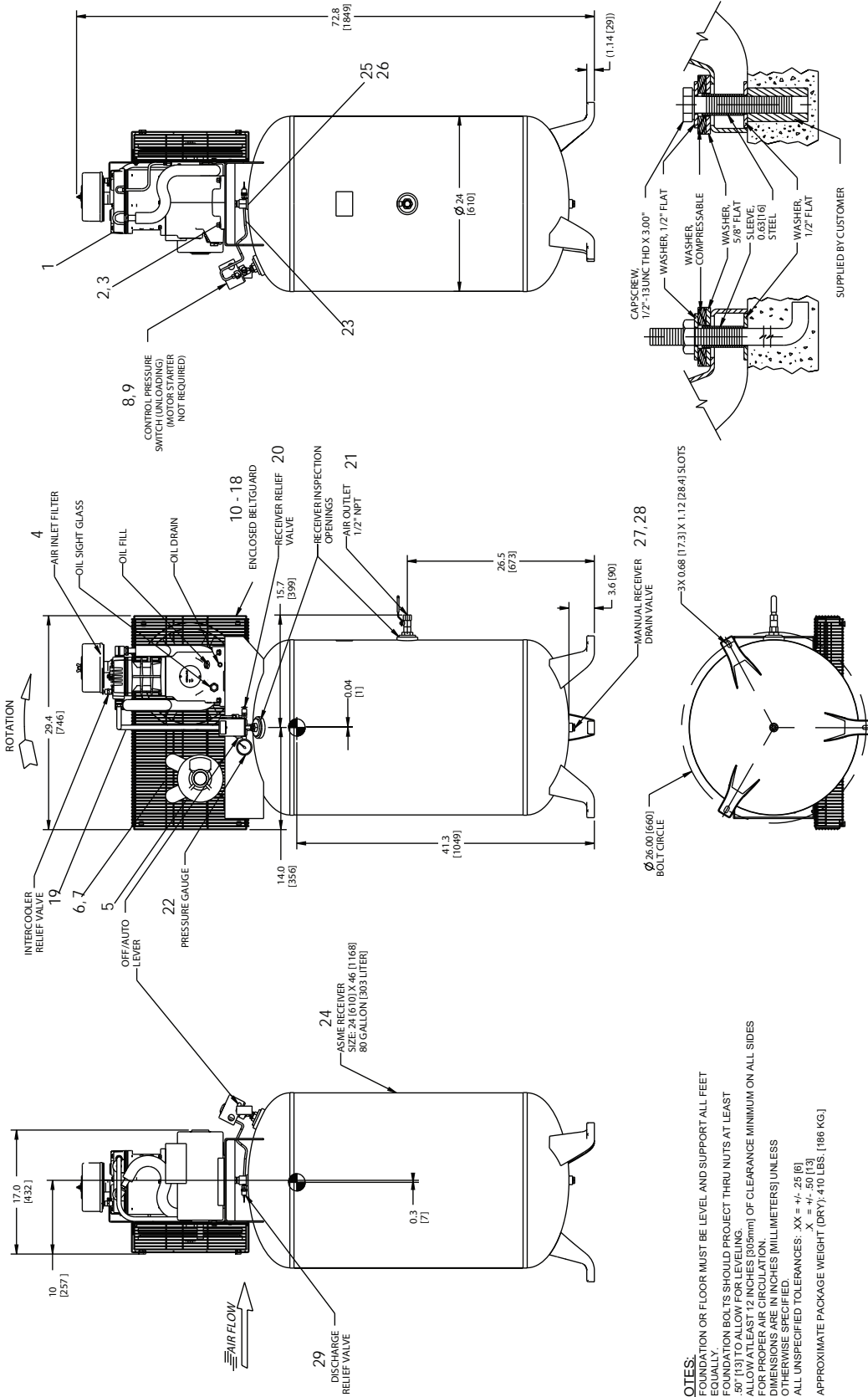

N° DE REF.	RÉFÉRENCE DE PIÈCE	DESCRIPTION	QTE
GROUPE POMPE SEULE			
1	22235923	COMPRESSEUR, SEUL	1
2	96701917	VIS, HEX HD M10X30	4
3	96718655	RONDELLE TYPE DE PRINTEMPS BLOCAGE	4
GROUPE FILTRE DE PRISE D'AIR			
4	32170953	FILTRE, AIR INLET	1
GROUPE MOTEUR			
5	47669474001	MOTEUR, 230-1-60	1
	47666562001	MOTEUR, 200-3-60	1
	47666561001	MOTEUR, 230/460-3-60 *	1
	47666563001	MOTEUR 575-3-60	1
SHEAVE & CEINTURE GROUPE			
6	54507967	SHEAVE, TOUS SAUF 230-1-60	1
	22194724	SHEAVE, 230-1-60	1
7	95099461	CEINTURE	1
CONTRÔLE GROUPE			
8	56269517	CONTACTEUR, PRESSION - 200/230/460-3-60	1
	54626304	CONTACTEUR, PRESSION - 575-3-60	1
	23474653	CONTACTEUR, PRESSION - 230-1-60	1
GROUPE DE CORDON			
9	54416490	CORD 230-1-60	1
GROUPE BELTGUARD			
10	14084123	RONDELLE	5
11	32188518	SUPPORT	1
12	32496093	CLIP	4
13	36797652	VIS	4
14	54416730	COURROIE DE RETENUE, RETOUR	1
15	54416748	COURROIE DE RETENUE, FRONT	1
16	56280159	VIS, HEX SERRATED	1
17	85582823	ÉCROU, U-TYPE M6 X 1	1
18	96704531	VIS, SERRATED M6X16	1
TUBE DE DÉCHARGE GROUPE			
19	22061501	TUYAU DE DÉCHARGE : RÉSERVOIR DE 60 GALLONS	1
	54671771	TUYAU DE DÉCHARGE : RÉSERVOIR DE 80 GALLONS	1
GROUPE RÉSERVOIR, COLLECTEUR D'AIR			
20	31385693	VALVE, SECURITÉ/RELIEF - 200 PSIG	1
21	32223588	ENSEMBLE, SOUPAPE À BILLES,	1
22	32499816	MANOMÈTRE : RÉSERVOIR DE 60 GALLONS	1
	23474901	MANOMÈTRE : RÉSERVOIR DE 80 GALLONS	1
23	54701503	TUBE, VENT	1
24	54726146	RÉSERVOIR : RECEVEUR DE 60 GALLONS	1
	23686900	RÉSERVOIR : RECEVEUR DE 80 GALLONS	1
25	85582229	SOUPAPE, VÉRIFICATION	1
26	95691077	NIPPLE - 3/8W X 1L	1
27	95417507	NIPPLE - 1/2W X 1-1/8L	1
28	32027120	SOUPAPE, VIDANGE MANUELLE	1
SÉCURITÉ / SOUPAPE GROUPE			
29	32174286	SOUPAPE, SECURITÉ/RELIEF - 325 PSIG DÉCHARGE	1

* - UTILISATION KIT DE CONVERSION 22104202 CONVERTIR 230V À 460V.



A series of horizontal lines spanning the width of the page, providing a template for writing. The lines are evenly spaced and extend from the left margin to the right edge of the page.



A series of horizontal lines spanning the width of the page, providing a template for writing.

